

ПРИ ПОДДЕРЖКЕ
ПРЕЗИДЕНТСКОГО ФОНДА
КУЛЬТУРНЫХ ИНИЦИАТИВ

Прошлое в цветах РАДУГИ



Прошлое в цветах РАДУГИ

Авторы-составители:

Т. В. Пинегина, Е. И. Ковычева, А. А. Макшакова, Л. И. Буянова



Виолетта Пинегина, самая юная участница Проекта

УДК 908 (470.51)
ББК 63.3 (2Рос.Удм)-7
П84

*Издано при финансовой поддержке
Президентского Фонда Культурных инициатив.*

*Выражаем благодарность
Всем, кто принял участие в реализации проекта
«Прошлое в цветах РАДУГИ»*

П84 **Прошлое в цветах РАДУГИ.** Сост. Т.В. Пинегина, Е.И. Ковычева, А.А. Макшакова, Л.И. Буянова. – Ижевск: «МарШак», 2023. – 200 с., ил.

Знак информационной продукции 12+

Издание знакомит читателя о ходе реализации проекта «Прошлое в цветах РАДУГИ», сохранение и развитие традиционного ткачества через создание интерактивного пространства.

В книге предоставлена информация о проведении комплекса мероприятий, мастер классов.

Издание может быть использовано для изучения ткачества, как учебное и практическое пособие на уроках по краеведению в школах и библиотеках Красногорского района и районов Удмуртии.

УДК 745.5 (470.51)
ББК 85.126 (2Рос.Удм)

© Пинегина Т.В., составление, 2023.
© Ковычева Е.И., составление, 2023.
© Макшакова А.А., составление, 2023.
© Буянова Л.И., составление, 2023.
© Издательство «МарШак», 2023.

От автора

Целью нашего проекта стало знакомство подрастающего поколения с традиционным ткачеством, передача знаний и опыта старшего поколения детям, посредством проведения комплекса обучающих, практических и теоретических занятий, мастер-классов на базе музейной интерактивной площадки «Незабытая старина» при Барановской сельской библиотеке.

Главными задачами проекта по сохранению и развитию традиционного ткачества через создание интерактивного пространства «Прошлое в цветах РАДУГИ» было:

1. Обучение команды и волонтеров проекта основам ткачества.
2. Проведение комплекса мероприятий, направленных на изучение истории и технологии ткачества.
3. Участие в районном мероприятии, приуроченном закрытию Года культурного наследия.
4. Снятие документального фильма о ходе реализации проекта «Нить ЖИЗНИ».
5. Издание и презентация книги «Прошлое в цветах РАДУГИ».
6. Информационное сопровождение проекта в средствах массовой информации.

Художественное ручное ткачество – одна из форм народного творчества, а также деятельность по созданию художественных изделий декоративного назначения, осуществляемая на основе коллективного освоения и преемственности развития традиций народного искусства. Работа в рамках проекта проходила с использованием инструментария для обучения: напольные старинные ткацкие станки, дающие возможность получить «продукты» ткачества. Данные станки предоставили жители д. Бараны, д. Захватая в дар Барановской библиотеке, как площадке, на которой возрождают, сохраняют древние виды ремесла. В рамках реализации проекта проводились экскурсии, мастер-классы, для обучающихся школ Красногорского района и всех желающих. Занятия сопровождалась теоретической информацией и практической работой, где каждый участник смог собственноручно попробовать технику ткачества и научиться его простейшим формам и методам. Выставки, организованные в рамках проекта, увеличи-

ли количество посетителей Барановской сельской библиотеки, предоставили возможность познакомиться с данным ремеслом посредством наглядной демонстрации работ участников проекта.

Проект был рассчитан на широкую целевую аудиторию. Работа проходила в несколько этапов.

Первый этап: В рамках проекта «Прошлое в цветах РАДУГИ» команда и волонтеры прошли обучение основам ткачества партнёром проекта – Глазовским краеведческим музеем. Также велась работа по сбору информации командой и партнёрами – студентами Глазовского Государственного педагогического института.

Второй этап: Был проведён комплекс мероприятий, направленных на изучение истории ткачества и технологии ткачества студентами 3 курса направления подготовки бакалавриата «Декоративно-прикладное искусство и народные промыслы» Института искусств и дизайна ФГБОУ ВО «Удмуртский государственный университет» под руководством Ковычевой Елены Ивановны, доктора искусствоведения, заведующей кафедры «Декоративно-прикладного искусства и народных промыслов». А также специалистами архитектурно-этнографического музея-заповедника «Лудорвай» Макшаковой Аллой Алексеевной (старший научный сотрудник, аспирант УИИЯЛ УдмФИЦ УрО РАН) и Буяновой Людмилой Ивановной (Заслуженный работник культуры, Народный мастер России, художник-реставратор), организованы мастер-классы, лекции, экскурсии.

Третий этап: Приняли участие в районном мероприятии, приуроченном к закрытию Года культурного наследия, с показом мастер-класса по ткачеству половиков, поясов, выставке готовой продукции, показа сюжета документального фильма «Нить ЖИЗНИ». Желающие могут посмотреть фильм в официальной группе Незабываемая старина (vk.com) <https://vk.com/club181509658>.

Четвёртый этап: По результатам работы в рамках Проекта издана книга «Прошлое в цветах РАДУГИ», направленная на изучение ткачества. В книге рассмотрены художественные и технологические аспекты ручного ткачества. Тираж книги – 70 экземпляров. Книга будет использоваться как учебное и практическое пособие на уроках по краеведению в школах и библиотеках Красногорского района и районов Удмуртии.

Вся информация о ходе реализации проекта «Прошлое в цветах РАДУГИ», размещена в официальной группе Незабывтая старина (vk.com) <https://vk.com/club181509658>. Информация о проделанной работе проекта размещалась на страницах местных СМИ и страницах партнёров.

Реализация проекта началась в апреле 2022 года, как мы знаем, этот год, был объявлен Годом культурного наследия народов России. Важно помнить о нашем наследии, ведь Россия – огромная многонациональная страна, каждый из народов которой богат своими искусством, традициями и обычаями. Барановская сельская библиотека является единственным учреждением культуры Красногорского района, где возрождаются древнейшие виды декоративно-прикладного искусства.

Так, благодаря победе в Фонде Президентских Грантов в 2019 году, была создана музейная интерактивная площадка «Незабывтая старина», удалось познакомить подрастающее поколение с плетением лаптей из лыка, изготовлением кукол-оберегов, прядением шерсти, вышивкой полотенец. А благодаря победе в Президентском фонде культурных инициатив в 2022 году появилась возможность приобщиться к ткачеству, так как жители деревни Бараны и деревни Захватай предоставили ткацкие станки и заинтересованы в возрождении ткачества.

Ткачество было одним из самых распространённых ремёсел. Умение ткать определялось, как одна из важных составляющих женского рукоделия. Не случайно девичье тканое приданое выставлялось напоказ, чтобы все могли увидеть не только мастерство, но и позавидовать усидчивости, вкусу, манере, трудолюбию, умению видеть красоту и создавать её.

В настоящее время домашнее ткачество не сохранилось. Представленные в музеях половики, пояса, удивляют мастерством исполнения, художественностью вкуса, и в то же время служат для нас немым укором, что уникальное культурное наследие в должной мере не востребовано. Традиционное народное ткачество требует не только изучения и сохранения, но и преемственности, передачи следующим поколениям богатого информационно-технологического материала, накопленного многими поколениями мастеров. Память и любовь к творению рук бабушек и матерей жива. Их изделия бережно хранятся в сундуках и комодах. Попу-

ляризация, возрождение, сохранение и развитие ткацкого ремесла актуально на территории Красногорского района. Именно это подтвердили результаты опроса проведённого в социальной сети «В контакте» в группе БАРАНОВСКАЯ СЕЛЬСКАЯ БИБЛИОТЕКА (vk.com) <https://vk.com/club167013292> 92 % респондентов считают важным и необходимым аспектом знакомство подрастающего поколения с традиционным ткачеством. Также важность и актуальность проекта подчёркивает факт передачи жителями на безвозмездной основе трёх ткацких станков для изучения ткачества. Занятие ткачеством развивает в людях полезные качества, например у детей – внимание, воображение, мелкую моторику и усидчивость, а для взрослых – это возможность отвлечься от работы и домашних дел.

Процесс ткачества происходит в приятной дружеской обстановке, так как процесс подготовки к нему трудоёмок, это большая командная работа, где нужна слаженность и опыт. Привлечение родителей с детьми к ткачеству позволило укрепить внутрисемейные отношения и разнообразить формы досуга. Создание интерактивного пространства «Прошлое в цветах РАДУГИ» с рабочими станками и сопутствующими инструментами наглядно знакомит жителей Красногорского района и гостей с таким видом декоративно-прикладного искусства, как ручное ткачество, а также стало катализатором его возрождения и развития. На функционирующем интерактивном пространстве любой желающий может не только послушать историю ткацкого промысла и посмотреть его технологии, но и обучиться понравившемуся ремеслу, что способствует адаптации этого декоративно-прикладного искусства к социальным условиям современности.

Т.В. Пинегина, руководитель проекта.

КОМАНДА ПРОЕКТА

Татьяна Вячеславовна Пинегина – библиотекарь Барановской сельской библиотеки МБУК «Красногорская МБ», является автором и руководителем проекта «Незабытая старина» победителя 2019 года Фонда Президентских грантов, «Прошлое в цветах РАДУГИ» победителя 2022 года Президентского Фонда культурных инициатив, «Этнодизайн в современной моде» победителя 2023 года Фонда Президентских грантов.

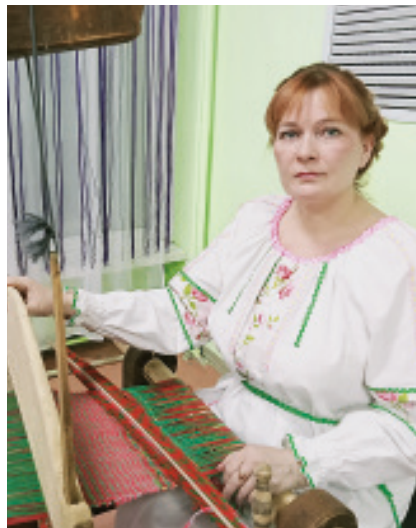

*Руководитель проекта
«Прошлое в цветах РАДУГИ»
Пинегина Татьяна Вячеславовна*



*Видеооператор проекта
Дьяконова Ольга Леонидовна*



*PR-менеджер проекта
Шуклина Анна Андреевна*



*Куратор проекта
Шатунова
Светлана Владимировна*



*Куратор проекта
Иванова Светлана Николаевна*



*Куратор проекта
Веретенникова
Ангелина Леонидовна*



*Куратор проекта
Захарова Надежда Никитьевна*

Половики

Мы в мыслях и решениях легки,
Живём вприпрыжку, будто понарошку...
А бабушка ткала половики –
Такие самодельные дорожки.

Эх, половики... бесхитростный уют
В простых домишках русского народа,
Тебе сегодня славу не поют,
Ведь и ковры давно отвергла мода.

Да, мы сейчас богаче, а тогда
Копились впрок ненужные обноски,
Простирывались ближе к холодам
И резались на узкие полоски.

Я в сказки верил, веку вопреки,
И эти вот порезанные тряпки
Плясали, как цветные колобки
В руках моей неутомимой бабки.

А к Рождеству вносились в дом красны,
До самого Христова воскресенья
Я видел удивительные сны
Под их слегка ворчливое скрипенье,

Как тянется дорожка между звёзд,
В обычную полоску, без узора...
А жизнь – она и вправду из полос,
Я это наяву узнаю скоро...

А ткали на года, а не на миг,
И детям оставляли, как наследство...

Хранила мама новый половики,
Дорожку домотканую... из детства.

© **Copyright: Юрий Хохолков, 2011**

Свидетельство о публикации №111031108380
Половики (Юрий Хохолков) / Стихи.ру (stihi.ru) [https://stihi.ru/
2011/03/11/8380?ysclid=lfuxmcywg3393113393](https://stihi.ru/2011/03/11/8380?ysclid=lfuxmcywg3393113393)

* * *

Полосатый половик
Полосатым быть привык.
Видно, эта полосатость –
У половиков в крови.
За полоской – полоса
Мыслям пишут адреса,
По которым мысли точно
Превратятся в чудеса.
Чудо – жизни каждый миг,
Хоть размером – невелик,
А из мигов ткётся время –
Полосатый половик.

Аркадий А Эйдман



*Мирослава Приезжая, учащаяся 3А класса, МБОУ Красногорская СОШ,
апрель 2022 года, старт проекта «Прошлое в цветах РАДУГИ»*

*Махшакова Алла Алексеевна,
Старший научный сотрудник
БУК УР «Архитектурно-этнографический
Музей-заповедник «Лудорвай»,
Аспирант УИИЯЛ УдмФИЦ УрО РАН*

Этнографическая экспедиция как способ получения информации о ткачестве старообрядцев д. Бараны Красногорского района Удмуртской Республики

Весной 2022 года, нам, научным сотрудникам «Архитектурно-этнографического музея-заповедника «Лудорвай» поступило предложение принять участие в проекте «Прошлое в цветах радуги», победителя Президентского фонда Культурных инициатив 2022 года. Руководитель проекта – Пинегина Татьяна Вячеславовна. Основной идеей проекта является знакомство подрастающего поколения с традиционным ткачеством, посредством проведения комплекса обучающих занятий и мастер-классов на базе музейной интерактивной площадки «Незабытая старина» при Барановской сельской библиотеке. Цель проекта – исследовать ткачество старообрядцев в д. Бараны Красногорского района Удмуртской Республики. Нам было необходимо собрать материал о ткачестве, выяснить каким способом изготовлены скатерти, половики, одежда, пояса, как использовали эти предметы, их назначение. Для этого мы выехали в этнографическую экспедицию.

Этнографическая экспедиция – это форма исследования, целью которой является сбор первоначальных этнографических данных о традициях, быте, культуре народов. Экспедиция – это поездка со специальной определенной целью и состоит из нескольких ученых-этнографов, каждый из которых выполняет свою задачу. Этнография – наука о народах (буквальный перевод – «народописание»). Как отрасль исторической науки этнография изучает культуру и быт народов, их происхождение, расселение и культурно-исторические взаимоотношения.

Этнографические материалы, собранные в ходе непосредственного наблюдения и изучения живой действительности, на-

зываются полевыми этнографическими материалами, а работа по собиранию таких материалов и сведений получила название полевой этнографической работы или полевых этнографических исследований¹.

В реализации проекта принимала участие Ковычева Елена Ивановна – доктор искусствоведения, доцент, заведующий кафедрой Декоративно-прикладного искусства и народных промыслов Удмуртского государственного университета, председатель художественного совета Отдела декоративно-прикладного искусства Республиканского дома народного творчества и её студенты-практиканты. Это молодые, активные, интересующиеся ребята – Туева Екатерина, Ядрова Капитолина, Ушакова Юлия, Калашникова Ксения, Зубкова Юлия, Илларионова Лилия и Березкин Максим.

Итак, первый день нашей экспедиции начался в 8 часов утра на автобазе Удмуртского государственного университета. Сев в автобус мы направились в д. Бараны Красногорского района, но, ненадолго остановились в с. Якшур-Бодья, для знакомства с МАУ ИКЦ «Якшур-Бодьинский Центр Декоративно-прикладного искусства и ремесел» и реализуемым проектом «Бодьинский позумент» и «Бодьинский позумент. Перезагрузка» ставшими победителями Фонда президентских грантов. Было важно показать студентам, как на основе местных ремесел можно в будущем развивать территории, делать бренд населенного пункта или даже района.

Продолжили нашу экспедицию на север республики, погода была солнечная, ехать и смотреть в окно, было одно удовольствие. Следующая остановка – МБУК «Игринский районный музейно-туристический ремесленный центр», отдел Декоративно-прикладного искусства и ремесел. Побывали на экскурсии по этому центру, особенно запомнились скатерти многоремизного ткачества, не ожидали увидеть столько красивых изделий.

Теперь, точно в Бараны. Немного заплутав, оставшись без связи и интернета, а в тех местах он действительно есть не везде, мы ждали на проселочной дороге хоть один проезжающий мимо автомобиль, чтобы узнать, как проехать в Бараны. Так и получи-

¹ Громов Г. Методика этнографических экспедиций. М.: МГУ, 1966. С. 4.



Фото 1. Участники этнографической экспедиции, д. Бараны Красногорского района УР, июнь 2022 г. Фото А. Г. Пинегиной

лось, недолго простояли, мимо проезжающие мужчины указали дорогу на д. Бараны.

Всё, мы на месте. Встретила нас руководитель проекта – Пинегина Татьяна Вячеславовна. Сначала размещение в школе, великолепный обед, кстати, повар кормила нас и все остальные дни, за что ей огромная благодарность.

После вкусного обеда мы познакомились с музейной интерактивной площадкой по старообрядческой культуре «Незабытая старина», открытой при Барановской сельской библиотеке в д. Бараны Красногорского района.

И началась работа. Экспедиционная жизнь этнографа проходит в основном в работе с людьми, с информантами, и сборе полевой информации.

В первый же день мы познакомились с удивительными людьми, которые щедро делились с нами знаниями о тканых изделиях и не только. Это семья Буровых Леонида Пимановича и Свет-

ланы Ивановны, Булатова Мария Акимовна, Булатова Надежда Яковлевна с дочерьми Быковой Валентиной Сергеевной и Клементьевой Татьяной Сергеевной.

Каждый член экспедиции выполняет определенную работу. Студенты, кто-то фотографировал предметы ткачества, показанный нам хозяйкой или хозяином, кто-то снимал размеры или заполнял паспорт изделия. Паспорт изделия это документ, в который записывается информация, о том, как называется предмет, из какого материала он изготовлен, в какой технике сделан (сшит на швейной машине или вручную, может быть на швейном предприятии), его размеры, место и время создания. Так же, нас интересовало, кто изготовил предмет, какого года рождения был этот человек, в каком году он его сделал.



Фото 2. Участники этнографической экспедиции, д. Бараны Красногорского района УР, июнь 2022 г. Фото А.Г. Пинегиной



Фото 3. Буров Леонид Пиманович и студенты-практиканты УдГУ, участники этнографической экспедиции, д. Бараны Красногорского района УР, июнь 2022 г. Фото А.А. Макшаковой

На следующий день участники экспедиции выехали в с. Красногорское для посещения МБУК «Красногорский краеведческий музей», Дома ремёсел и библиотеки, в которой нам организовали встречу с сотрудниками библиотечной системы Красногорского района. В этот же день, вернувшись в д. Бараны, мы продолжили работу, посетив соседнюю деревню Вавилово. В деревне Вавилово нас познакомили с Ворончихиной Юлией Анатольевной, которая бережно хранит тканые изделия своей мамы. Несколько лет назад, выставка ее вязаных изделий проходила в клубе в д. Бараны.

Что нам удалось зафиксировать во время экспедиции? Тканые изделия – половики, полотенца, скатерти, традиционную одежду, пояса, всё в отличном состоянии. У старообрядцев Красно-

горского района были распространены скатерти многоремизного ткачества, белого цвета, с геометрическим узором. Именно они считались обрядовыми, их использовали во время свадеб и похорон. Пояса выполнены преимущественно в ярких контрастных цветах, черный, красный, темно-зеленый и розовый, с кисточками на концах. Обнаружено различие в ширине поясов, мужские шире чем женские. Традиционные молельные пояса украшались надписями или молитвами, это зафиксировано у всех информантов. Широко использовались старообрядцами приемы украшения тканых изделий филейным кружевом в качестве декора. Узоры филейного кружева заимствованы из вышивки и достаточно просты в исполнении, многообразие достигается за счет разной формы изделий и степени ажурности кружев.

Конечно, как уже написано выше, хоть и была четко поставлена цель, тем не менее, мы не могли пройти мимо домов, не за-



Фото 4. Участники этнографической экспедиции в традиционной одежде старообрядцев, д. Бараны Красногорского района УР, июнь 2022 г. Фото А. Г. Пинегиной

метить и не фотографировать интересные наличники на окнах, тип постройки дворов, например, однорядный, П-образный, с крытым двором.

Мы, музейные сотрудники, большую часть полученных в экспедиции материалов используем в работе с посетителями музея «Лудорвай». Собираем не «в стол», а для того чтобы это работало, через экскурсии, мастер-классы, семинары, конференции и многое другое. Тем и ценен научный сотрудник музея.

Иногда нам говорят, зачем вы едете в экспедицию? Все уже до вас записали, на дворе 2022 год! Уверяем вас – нет. Время бежит быстро, год за годом, появляются новые темы для исследований, новая история. Необходимо записывать историю у старожилов, делиться информацией.

Студенты получили первый опыт участия в этнографической экспедиции. На базе музейной интерактивной площадки «Незабытая старина» впервые увидели и примерили традиционные костюмы старообрядцев.

Все полученные экспедиционные полевые материалы вошли в книгу «Прошлое в цветах радуги».

Буянова Людмила Ивановна,
художник-реставратор
БУК УР «Архитектурно-этнографический
Музея-заповедник «Лудорвай»,
Заслуженный работник культуры,
Народный мастер России.

Техники ткачества старообрядцев

«Раскольники», «старообрядцы», «староверы», кто же они, хранители древнего благочестия? Какие уникальные знания они сохранили, что привнесли в жизнь и культуру удмуртского народа? Для многих наших современников – это строгие люди, бережно хранящие свою самобытность.

Экспедиция в деревню Бараны Красногорского района Удмуртской Республики позволила нам ознакомиться с предметами материальной культуры старообрядцев, проживающих в данной местности. В своей экспедиционной практике мы сталкивались с примерами бережного сохранения маминой рубахи или бабушкиного полотенца, сундука или чего-либо другого памятного и дорогого, доставшегося от предков.

Творчество любого народа находит своё выражение в изготовлении тканей, которые и по сей день имеют практическое значение в жизни каждого человека. Ручное ткачество тканей довольно долго практиковалось у старообрядцев и дольше всего сохранялось в сельской местности. Творцом и исполнителем текстильных изделий была женщина. Привязанная к семье и хозяйству, она имела возможность проявлять свой художественный вкус и творчество на ограниченном куске материала. С древнейших времён материалом для ткачества служили лён, конопля и овечья шерсть, хлопок добавился позже. Нити из волокнистых растений шли для изготовления «холста», шерстяные – «сукна». Вплоть до середины XX века ткачеством на селе ещё занимались. В городах уже широко пользовались фабричными тканями, которые считались признаком обеспеченности, что наиболее ярко отразилось при изготовлении женских рубах, где верх полностью шили из сатина, а нижнюю часть из домотканины.

Обязательной частью традиционного костюма является пояс,

который сохранял свои позиции в одежде староверов и по сей день остаётся в обиходе, так как сохраняет своё символическое и культурное значение. Существует множество способов изготовления поясов: это и ткачество на берде (наиболее примитивном орудии ткачества), и полуткачество на плашках (дощечки, топки), и плетение. Пояса шириной более 4-5 см ткались на ткацких станах. Материалом для поясов служили лён, шерсть и гарус. Толщина и плотность пояса зависели от толщины нитей основы и утка. Бердо и плашки изготавливали из плотной древесины. Все отверстия и щели тщательно отшлифовывались для свободного скольжения нитей.

Бердом для ткачества поясов является деревянный инструмент толщиной 5 мм и высотой примерно 23 см, ширина зависит от количества чередуемых выпиленных щелей и отверстий. Нити основы поочерёдно продеваются в щели и отверстия. Один конец основы привязывается к крюку на стене (к столбу), второй подвязывается к поясу на талии мастера. Все нити основы должны быть натянуты как струны на музыкальном инструменте. Сам процесс тканья происходит путём поочерёдного поднимания и опускания берда, при котором нити, продетые в щель, двигаются вдоль щелей, открывая пространство (зев) между нитями, в которое прокидывается уточная нить. При подтягивании уточной нити создаётся цветное полотно пояса из нитей основы, которые полностью перекрывают уточную нить. Мастерство зависит от аккуратного исполнения кромки самого пояса.



Рис. 1. Пояс



Рис. 2. Берда для ткачества поясов



Плашки изготавливались размером 6х6 см и толщиной 5 мм, диаметр отверстий (глазков) 5 мм. Нити подготовленной основы продеваются в каждый глазок на каждой плашке и подвязываются, как и при тканье на берде. Ширина пояса зависит от количества плашек на одну заправку. На плашках изготавливались пояса как с геометрическим рисунком, так и с надписями. В процессе тканья плашки прокручиваются от себя или на себя. Можно прокручивать одновременно все плашки вместе, можно саму плашку разворачивать вокруг своей оси для смены нитей по цвету. По четыре отверстия на плашках создают четыре рабочих зева для прокидывания уточной нити, что позволяет создавать пояса разные по орнаменту и фактуре.



Рис. 3. Пояс



Рис. 4. Ткачество на плашках (топках)



Изготовленные на плашках именные пояса старообрядцев содержат словесные благопожелания или дарственные тексты, которые вплетены в особую геометрическую орнаментику.



Рис. 5. Пояс

Всегда поражает своим разнообразием способов и приёмов ткачество на стане. Наиболее простым и применимым способом является тканьё на двух ремизках, при котором нитки утка переплетаются с нитями основы через нитку, при котором создаётся полотняное переплетение. В данной технике выполнены

сарафаны, полотенца, летник и полог. Если в основе используют цветные нити или в основе и в утке, то получается полотно, называемое в народе пестрядью. В предметах старообрядцев Красногорского района пестрядь встречается в пошиве рубах и юбок.



Рис. 6. Полотняное переплетение



Рис. 7. Виды пестряди

Также имеются предметы узорного тканья на четырёх ремизках, когда узор ткани создаётся уже при заправке нитей основы в ремизки (нитченки) и при ткачестве проявляется на полотне поочерёдным нажатием подножек. Данное ткачество называют многоремизным. К каждой подножке прикреплена одна ремизка либо несколько. Количество ремизок могло варьироваться от четырёх и более. Данный способ наиболее древний и требует от ткачихи большого опыта и умения. Очень часто в многоремизной технике используется приём пестряди. Основа чаще всего бывает из белого льна, а уток синего, красного и белого цвета, встреча-

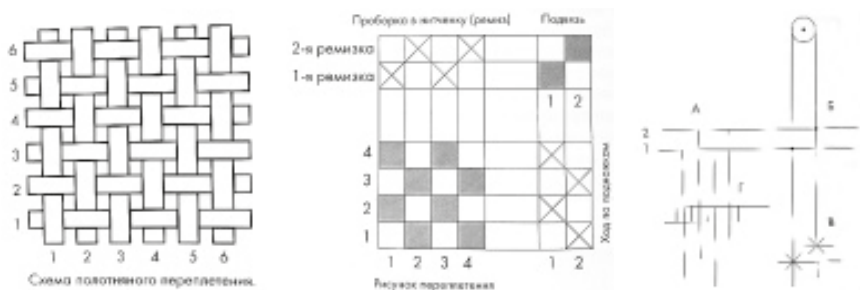
ются добавочные цвета – серо-голубой и чёрный. В экспедиции нами изучены предметы, выполненные в технике многоремизного ткачества – скатерти, полотенца и рубахи.



Рис. 8. Схема многоремизного ткачества



Рис. 9. Полотенце

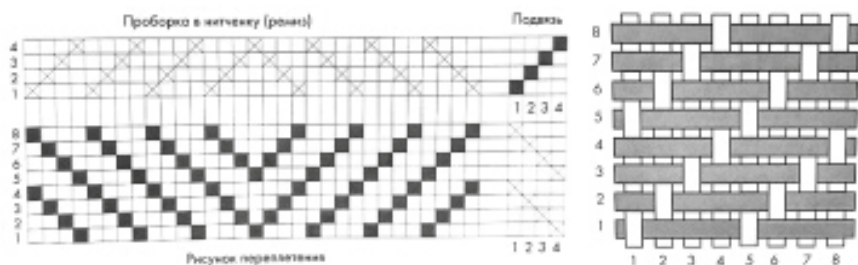

Рис. 10. Скатерти

Орнамент многоцветного ковра, выполненного в технике закладного ткачества, является основной частью переплетения полотна и выполняется с использованием нескольких цветных уточных нитей. Все цветные нити утка в процессе ткачества за-

кладываются в зев отдельными участками по всей ширине полотна. Основа ковра, найденного в экспедиции, выполнена из хлопчатобумажных нитей, в утке использованы самопряденные шерстяные нити. Лицевая и изнаночная стороны ковра отличаются друг от друга лишь по обработке и закрытию краевых срезов.



Рис. 11. Схема переплетения в закладном ткачестве

Рис. 12. Фрагмент ковра в технике закладного ткачества



Тканые половики характерны для многих народов, но при этом имеют свои особенности. Половики старообрядцев Красногорского района выполнены в технике двухремизного ткачества и имеют полотняную структуру, и свою цветовую композицию при чередовании полос. В качестве утка используется старая поношенная одежда из сатина и ситца. Ткань старых вещей разрывали на полоски, соединяли в длину и слегка скручивали. На основу для каждого половика использованы фабричные хлопчатобумажные нитки двух цветов.

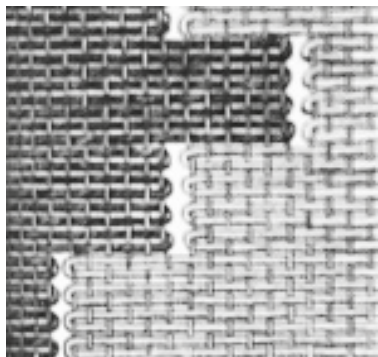
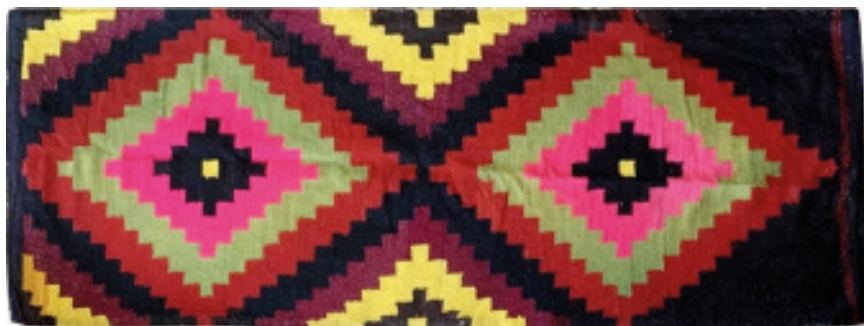

Рис. 13. Ткачество половиков

При систематизации материала появляется необходимость более детального изучения многих вопросов. Из того немногочисленного количества предметов, изученных участниками экспедиции, можно узнать многое, но большая часть уже скрыта от нас, в виду того, что носителей информации на сегодняшний день практически не осталось. Однозначно мы можем сказать, что в ткачестве старообрядцы Красногорского района использовали станки русского типа, в ткачестве поясов бёрда и плашки. Технологические приёмы в узорном ткачестве в отличие от удмуртов не столь разнообразны. Материалами служили лён, хлопок и шерсть, в ткачестве поясов встречается гарус.

Калашикова К. Д.
Научный руководитель:
Ковычева Е. И.

Тканые пояса старообрядцев Красногорского района

Староверы сумели сохранить традиции древности как в вопросах религии, так и в декоративно прикладном искусстве. Ткачество – древнейшее ремесло, лучше всего сохранившееся деревнях и сёлах несмотря на появление фабричных тканей. Девушка заранее начинала готовить себе приданое, так как на второй день она должна была поменять около 10 костюмов. В приданое готовились полотенца, скатерти и чистые холсты – новины. На смотринах гости внимательно смотрят, как невеста справляется с хозяйством, какая она рукодельница [1].

К сожалению, в настоящее время культура староверов начинает забываться. Именно поэтому при Барановской сельской библиотеке открыта музейная интерактивная площадка по старообрядческой культуре «Незабытая старина». Посетители могут попробовать своими руками сплести лапти из лыка, соткать на станке полотенца или пояса. Во время научно-исследовательской экспедиции в деревни Бараны и Вавилово Красногорского района Удмуртской республики нам удалось зафиксировать хорошо сохранившиеся тканые изделия, в том числе пояса.

Цель работы: изучить особенности тканых поясов старообрядцев Красногорского района Удмуртии. Задачи: подобрать и изучить литературу по теме исследования; дать развёрнутую характеристику понятия «традиционный пояс», раскрыть традиции, связанные с ношением поясов разного назначения у староверов; проанализировать изделия, собранные во время экспедиции в Красногорском районе; познакомиться с традиционными приёмами изготовления поясов; изучить и выявить особенности орнаментации и декоративных тканых поясов.

Для работы использовалась книга Пинегиной Т.В. «Старообрядцы Красногорского района», где можно узнать о важности

ткачества в жизни староверов, о том, как готовились к свадьбе. О технологиях и инструментах для ткачества содержится информация на электронных ресурсах <https://folkroom.ru> [7], <https://bigenc.ru> [4], <http://miroslavna.ru> [3]. О ткацких дощечках, их принципе работы и конструкции можно выяснить на ресурсе <https://ru.wikipedia.org> [5]. Наконец, о видах и предназначении поясов, о том на какие обряды и праздники они использовались, можно подробно узнать из сайтов <https://ruvera.ru> [6] и <https://www.livemaster.ru> [8].

Пояс – один из самых архаичных элементов костюма, сохранившийся у староверов до сих пор, благодаря своему значению. Даже когда нет кафтана (главный верхний элемент традиционного мужского костюма) и косоворотки (традиционная мужская рубаша), мужчины подпоясывают покупную сорочку, выпущенную поверх брюк. Когда нет традиционного сарафана, женщины подпоясывают кофточку. О необходимости присутствия пояса говорит его семантика, идущая из давних лет. Разделяя верхнюю и нижнюю части тела человека, пояс связывает высший и низший миры, которые символически обозначает сама фигура. Также пояс, как верили наши предки, оберегает владельца от бед и нечисти.

Большое значение имели пояса в обрядовой жизни русского народа. На свадьбе супруги дарили пояса друг другу, родственникам и гостям, поясом подвивали новорожденного, перевязывали первый сноп, клали покойнику, провожая его в последний путь, завязывали на берёзах при расставании, дарёным поясом признавались в любви. Новорожденный, рожающая женщина, тяжело больной или умирающий человек мог находиться какое-то время и без пояса. Пояс обязательно снимали при гаданиях. Но находиться без пояса человек мог только дома, в кругу самых близких. По поясу читалось: из каких краёв, из какого рода человек, его общественное и семейное положение; чётко отличались мужские и женские пояса, детские, юношеские, взрослые и старческие. На повседневные пояса крестьяне подвешивали нож в ножнах и кресало, обереги: женщины – ладанку, ключи, гребешок, детям подвешивали погремушки-бубенчики.

Существовали повседневные, праздничные, обрядовые и ритуальные пояса. Повседневные пояса для детей до 3-4-х лет чаще

всего делали витыми; изготавливали их матери, бабушки, тётки или старшие сёстры. Дарёные (чужие) пояса на детей в этом возрасте не одевали (исключение, если пояс подарен духовным отцом или близким родственником). У детей в возрасте с 3-х до 12-ти лет, кроме витых, могли быть узкие (1-2 см) опояски. Юноши и девушки как и взрослые, носили тканые пояса, которые разделялись на мужские и женские с «махрами» (бахромой). Юноши и мужчины ещё носили круглые плетёные пояса с одной кистью, удобные для занятий по хозяйству.

Праздничные пояса были браными (т. е. с выбранными рукой узорами) и разноцветными. Праздничные мужские пояса-кушаки вделали шириной 4,5 см. Женские праздничные пояса обычно 3-5 см. Праздничные кушаки обязательно имели в своём узорочье родовые обереговые знаки и украшались множеством кистей или подвесок («маяльниками»), иногда с дорогими камнями, серебряными и металлическими подвесками. Иногда вместо кистей заплетались косички или вязались наузы – узлы, имеющие обережный смысл.

Праздничные пояса отличались многоцветьем, изысканностью ткачества, шириной и длиной, которая позволяла оборачивать пояс вокруг тела 2-3 раза.

Особо красивы были свадебные пояса молодожёнов, которые хранили всю жизнь и передавали по наследству. Если судьба предыдущих владельцев была счастливой, их продолжали носить дети и внуки. Их могли хранить как память и использовать для обрядов поминовения предков.

Ритуальные пояса с молитвами в чужие руки не давали и скрывали от чужих глаз, хранили в свёрнутом виде вместе с ритуальной одеждой, которая после смерти человека уходила с ним в иной мир. Иногда ткали особые «смертные» пояса, внешне простые, как опояски. Человек, надевая такой пояс, давал понять окружающим, что он готовится перейти в мир иной. Этот обычай ещё сохранился в старообрядческих сёлах Урала и в наши дни [8].

Существует множество приспособлений, помогающих мастерицам ткать пояса: ткацкий станок, бёрдышко и дощечки. Ткачихи Удмуртии использовали станки двух типов: удмуртский вариант ткацкого станка – без рамы (куиськон) и русский вариант ткацкого станка – с рамой (кросна). Основные рабочие детали

станка: ремизка (2 планки, которые, перемещаясь вверх или вниз, поднимают или опускают нити основы, образуя зев, в который прокладываются нити утка). Челнок служит для прокладывания уточной нити. Бердо – деталь в виде гребня, которой прибивают проложенную нить утка к опушке ткани. Нити основы, переплетаясь с нитью утка, образуют ткань, которая навивается на товарный валик (навой). Число зубьев, приходящихся на единицу длины берда, и число нитей, проходящих через просветы между зубьями, обуславливают плотность ткани по основе [7].

Бёрдо – это не только часть ткацкого станка, но и самостоятельный инструмент, с помощью которого мастерицы ткали пояса и тесёмки. Бёрдо представляет из себя дощечку со множеством продольных «зубцов» с имеющимися, в них отверстиями, для продевания нити, оно совмещает в себе функции двух приспособлений: ремизки и бёрда одновременно. От количества зубцов зависит то, какой ширины получится итоговое изделие, а количество дырочек на зубцах позволяет создать сложное цветочное решение.

Способ тканья – один конец нити основы привязывается к неподвижному объекту, а второй – к поясу ткача. Само бёрдышко в процессе тканья пояса нужно поднимать или опускать, таким образом образуется зев, в который пропускается нить утка. Для создания орнамента на изделии, нити основы перебираются и приподнимаются, под ними так же проводится нить утка.

Ткацкие дощечки, так же известные как кружочки, представляют собой тонкие пластины, как правило четырёхугольной формы (реже трёх-, пяти- и шестиугольной) с отверстиями для нитей по углам. Процесс ткачества такой же как в ткачестве на бёрдышке, один конец основы нужно привязать к объекту, второй к поясу ткача. Дощечки собираются вместе вплотную друг к другу. В образовавшийся между нитями зев продевается нить утка при помощи челнока. Поворачивая дощечки к себе или от себя, по отдельности или группами, после каждого проброса утка, получают различные рисунки тесьмы. Существует также перекидная техника, когда дощечки на основе меняются местами [5].

Во время экспедиции в Красногорский район удалось зафиксировать следующие разновидности тканых поясов. Пояс, принадлежавший Смольниковой Матрёне Петровне (1924 г. р.,

д. Ефремово Красногорского района), размером 3,5x190 см, с декоративными кистями 7 см выполнен в воде очень плотной тесьмы из тонких фабричных шелковых нитей в виде полос от края к центру красного, ярко-розового, голубого, изумрудного цвета. В центре полоса черно-желтых мелких, читающихся как фактура клеток, желтых прямоугольников с чередующимися рядами треугольников и словами молитвы. Розовые кисти, также, как и розовые полосы, контрастирующие с изумрудно-зелеными, делают пояс очень нарядным. Аналогичный пояс, но в другом, с преобладанием светло-зеленого цвета решения, где в средней полосе вместо слов надписи размещены геометрические фигуры, передан в коллекцию интерактивной музейной площадки жителями с. Артек Красногорского района. Размер изделия 4x204 см. К этой же группе можно отнести два пояса в виде полосатой тесьмы в чистой цветовой гамме (черный, зеленый, красный, белый цвета), принадлежавшие Шуклиной Фотинии Филипповне (1890 г. р., д. Захватай Красногорского района).

По сведениям Ковалёвой Н.И., изучавшей пояса с молитвами из коллекции отдела народного искусства Русского музея в Санкт-Петербурге, подобные пояса были распространены в старообрядческой среде [1]. Происходили они из ремесленных (монастырских) мастерских в Нижегородской губернии и продавались на ярмарках. Применение анилиновых красителей для окраски нитей дает возможность отнести их к кон. XIX – нач. XX в. Ткались они на маленьких станочках, по типу больших станков.

Следующая группа поясов, скорее всего, тоже покупных, выполненных из шерстяных гарусных нитей, очень профессионально, плотно на дощечках, имеет геометрический орнамент в виде вертикальных и диагональных полос, треугольников, прямоугольников, разделенных вдоль пояса посередине разными цветами. Сочетания цветов гармоничны, построены на контрасте красного, розового и зеленого с дополняющим их черным, или серо-голубого с лимонно-желтым с дополнением бордового и черного.

Следующий старинный пояс, принадлежавший Шуклиной Ф.Ф., также очень распространенный среди староверов по всей стране, выполнен в технике «саржевого плетения» из шелковых фабричных ниток в виде диагональных полос бежевого и

коричневого цвета, образующих светлые и темные ромбы, оттененные зелеными узкими полосками. Технику такого плетения, где приспособлением является простая расческа, можно посмотреть в интернете (плетение пояса в технике «Саржевое переплетение» Дорофеева Светлана, поиск Яндекс по видео (yandex.ru).

Интересный пояс с молитвой соткан для интерактивной площадки местной жительницей Смольниковой Ириной Владимировной (1965 г. р., д. Ефремово, живет в д. Бараны). Размер изделия: 3x202 см, декоративные кисти 6 см. Из хлопковых покупных ниток черного, зеленого, желтого цвета. Основное поле пояса – чередование зеленых и желтых точек, полученных переплетением нитей, контур пояса – черный, надпись на лицевой стороне желтая на черно-зеленом фоне, на изнаночной – зеленая на фоне желтых нитей.

Еще один пояс местной работы, со слов информатора и хозяйки пояса Булатовой Марии Акимовны (1959 г. р., д. Захватай Красногорского района), выполнен на бёрдышке Булатовой Устиной Филипповной (1890 г. р., д. Захватай Красногорского района) из полушерстяных ниток. Размер изделия 3,5x144 см. На темно-красном фоне в центре – зеленые диагональные полоски в виде елочки, ярко-красной полосой центральная часть отделена от более узких боковых, где есть один ряд черных диагональных полосок. Нарядный пояс украшен красивой кистью из длинных, согнутых в виде петель нитей основных для пояса цветов с добавлением ярко-желтого цвета.

Проанализировав все пояса, можно сделать выводы. Орнамент изученных поясов чаще всего представляет из себя простые геометрические фигуры (прямоугольники, треугольники, горизонтальные полосы во всю длину). Все обнаруженные изделия сотканы в разных техниках: на станке, на бёрдышке, на дощечках, сплетены в технике «саржевого переплетения». Цветовая гамма поясов яркая, они должны были красиво выделяться на одежде: женских сарафанах и мужских рубашках темных цветов. Мужские и женские пояса не отличались по ширине и длине, но было принято завязывать их у мужчин на правом боку, у женщин – на левом. Все пояса имеют красивые, декоративные кисточки на концах. Древние корни сохранились в самых старых традиционных покупных молельных поясах ремесленной (монастыр-

ской) работы, которые декорировались надписями, нам удалось зафиксировать подобные изделия во всех домах, которые мы посещали во время экспедиции.

Литература

1. Ковалева Н.И. Тканые и плетеные пояса с текстами в собрании отдела народного искусства Русского музея. https://www.kunstkamera.ru/files/lib/978-5-88431-374-3/3_04_kovaleva.pdf (дата обращения 30.8.22). – Текст электронный.

2. Пинегина Т.В. Старообрядцы Красногорского района. – Ижевск: «МарШак», 2021.

3. Инструменты для ткачества на берде. – Сайт URL: <http://miroslavna.ru> (дата обращения 24.08.22). – Текст электронный.

4. Традиционный ткацкий станок. – Сайт URL: <https://bigenc.ru> (дата обращения 24.08.22). – Текст электронный.

5. Ткачество на дощечках. – Сайт URL: <https://ru.wikipedia.org> (дата обращения 24.08.22). – Текст электронный.

6. Традиционная народная одежда староверов. – Сайт URL: <https://givega.ru> (дата обращения 27.08.22). – Текст электронный.

7. Удмуртское ткачество. – Сайт URL: <https://folkroom.ru> (дата обращения 24.08.22). – Текст электронный.

8. Пояса в славянской традиции их виды, назначение, использование. – Сайт URL: <https://www.livemaster.ru> (дата обращения 21.09.22). – Текст электронный.

Во время экспедиции в Красногорский район удалось зафиксировать следующие тканые пояса:



Рис. 1.

Автор изделия: Смольникова Матрёна Петровна 1924 г. р., деревня Ефремово.

Размер изделия: 3,5 на 190 см, 7 см – декоративные кисти.

Материалы: нити хлопок фабричные – желтые; шелковые – светло-желтые, желтые, оранжевые, красные, розовые, зелёные, черные.

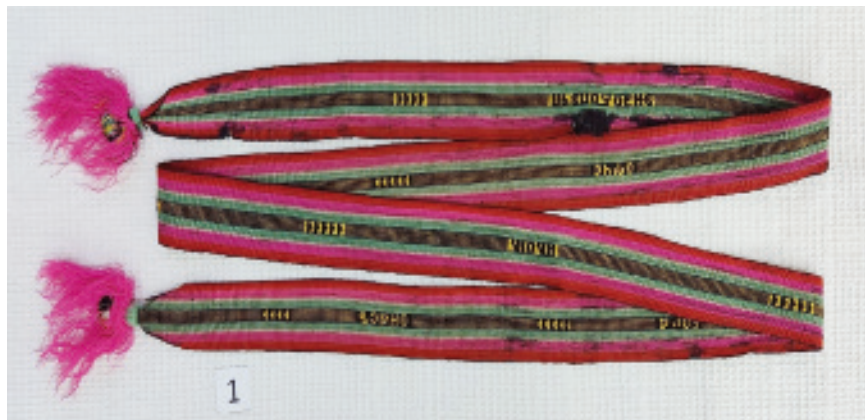
Технология изготовления: ткачество на станке.

Назначение: повседневный.

Состояние изделия: удовлетворительное, утрата некоторых нитей основы.

Данные об информаторе: Клементева Татьяна Сергеевна 1982 г. р., деревня Ефремово.



Рис. 2.

Автор изделия: Смольникова Ирина Владимировна 1965 г. р., деревня Мухино, Красногорский район, живет в деревне Бараны.

Размер изделия: 3 на 202 см, 6 см – декоративные кисти.

Материалы: нити хлопок черные, зеленые, желтые.

Технология изготовления: кустарное ткачества.

Назначение: повседневный / моленный.

Состояние изделия: отличное.

Данные об информаторе: Смольникова Ирина Владимировна 1965 г. р., деревня Мухино, Красногорский район, живет в деревне Бараны.



Рис. 3.

Размер изделия: 2,5 на 150 см, 7 см – декоративные кисти.

Материалы: ирис черный, зеленый, красный, розовый, желтый.

Технология изготовления: ткачество на бердо.

Назначение: праздничный.

Состояние изделия: отличное.

Данные об информаторе: Пинегина Татьяна Вячеславовна, 1976 г. р., Тюменская область, Нижнетавдинский район, село Мияги.



Рис. 4.

Размер изделия: 2,2 на 168 см.

Материалы: ирис черный, зеленый, голубой, светло-розовый, желтый.

Технология изготовления: ткачество на кружках (дощечках).

Назначение: повседневный / праздничный.

Состояние изделия: отличное.

Данные об информаторе: Булатова Надежда Яковлевна
1931 г. р., Балезинский район, деревня Касьяново.



Рис. 5.

Автор изделия: Булатова Татьяна Ивановна.

Размер изделия: 2,4 на 220 см.

Материалы: нити зелёный сутаж, нити полушерсти белый, черный, розовый.

Технология изготовления: плетение.

Назначение: праздничный.

Состояние изделия: отличное.

Данные об информаторе: Булатова Надежда Яковлевна
1931 г. р., Балезинский район, деревня Касьяново.



Рис. 6.

Размер изделия: 2 на 149 см.

Материалы: ирис бардовый, желтый, красный, серый, синий, черный, белый, коричневый, серо-буро-малиновый.

Технология изготовления: ткачество на бердо.

Назначение: праздничный.

Состояние изделия: отличное.

Данные об информаторе: Пинегина Татьяна Вячеславовна, 1976 г. р., Тюменская область, Нижнетавдинский район, село Мияги.



Рис. 7.

Размер изделия: 3 на 139 см.

Материалы: хлопчатобумажные нити черные, синие, красные, белые, зеленые, желтые.

Технология изготовления: станковое ткачество.

Назначение: моельный.

Состояние изделия: хорошее.

Данные об информаторе: Пинегина Татьяна Вячеславовна, 1976 г. р., Тюменская область, Нижнетавдинский район, село Мияги.



Рис. 8.

Автор изделия: Шуклина Фотиния Филипповна 1890 г. р., деревня Захватай Красногорского района.

Размер изделия: 3,5 на 185 см.

Материалы: нити шелк бежевый, зеленый, коричневый.

Технология изготовления: плетение.

Состояние изделия: удовлетворительное – многочисленные утраты.

Данные об информаторе: Булатова Мария Акимовна 1959 г. р., деревня Бараны Красногорского района.



Рис. 9.

Автор изделия: Булатова Устинья Филипповна деревня Захватай Красногорского района.

Размер изделия: 2 на 148 см.

Материалы: хлопок зеленый, черный, розовый, красный, синий.

Технология изготовления: ткачество на кружочках.

Состояние изделия: отличное.

Данные об информаторе: Булатова Мария Акимовна 1959 г. р., деревня Бараны Красногорского района.



Рис. 10.

Автор изделия: Булатова Устинья Филипповна 1890 г. р., деревня Захватай Красногорского района.

Размер изделия: 3,5 на 144 см.

Материалы: полушерсть фабричная розовая, зеленая, красная, желтая, синяя, черная.

Технология изготовления: ткачество на берде.

Состояние изделия: хорошее.

Данные об информаторе: Булатова Мария Акимовна 1959 г. р., деревня Захватай Красногорского района.



Рис. 11.

Размер изделия: 2,5 на 136 см, 5,5 см – декоративные кисти.

Материалы: хлопчатобумажные нити светлый и темный зеленый, бордовый, красный, розовый, черный, серый; ирис желтый.

Технология изготовления: станочное ткачество.

Назначение: моленный.

Состояние изделия: хорошее, наличие пятен, выцветание.

Данные об информаторе: Пинегина Татьяна Вячеславовна 1976 г. р., Тюменская область, Нижнетавдинский район, село Мияги.



Рис. 12.

Автор изделия: передали жители деревни Артык, Красногорского района.

Размер изделия: 4 на 204 см.

Материалы: хлопчатобумажные нити – черный, светло-зеленый, красный, розовый, белый.

Технология изготовления: станковое ткачество.

Назначение: бытовой.

Состояние изделия: удовлетворительное – большие пятна неизвестного происхождения.

Данные об информаторе: Пинегина Татьяна Вячеславовна 1976 г. р., Тюменская область, Нижнетавдинский район, село Мияги.



Рис. 13. Станок без рамы



Рис. 14. Схема станка русского типа



Рис. 15. Бёрдо

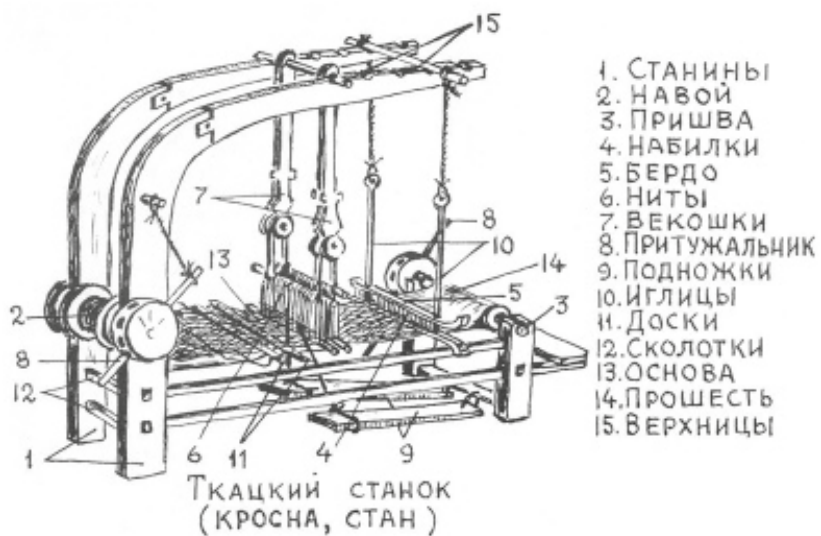

Рис. 16. Пример бердышка с несколькими отверстиями на зубцах



Рис. 17. Дощечки

*Илларионова Л. А.
Научный руководитель:
Ковычева Е. И.*

Филейное вязание в изделиях старообрядцев Красногорского района

В XX веке с широким распространением изделий машинного производства интерес к ручному труду значительно ослабел, но в последние десятилетия уверенно возвращается интерес к традиционному искусству народов России, ремёслам и старинным видам рукоделия, среди которых наиболее интересны ткачество, вышивка и кружевоплетение.

Целью данной исследовательской работы является изучение культурного наследия и ремесел, а именно – филейного кружева, широко используемого в изделиях старообрядцев Красногорского района, в рамках работы по сохранению, возрождению и ревитализации, внедрению в современную жизнь наиболее ценных традиций рукоделия данной группы населения.

Подвергнувшись гонениям в XVII-XVIII веках, представители этого самостоятельного направления в христианской религии массово переселялись из центра России в глухие отдаленные регионы страны, в том числе и на территории, где исторически проживали удмурты, например, в отдельные районы Вятского края. К старообрядчеству присоединялись и те, кто издавна жили здесь. Но существующая в то время антирелигиозная политика советской власти привела к отходу современных старообрядцев от обычаев прежних поколений, утрате самобытности и культурных традиций своей довольно замкнутой группы и растворению в общей массе людей русской национальности [1, с. 8-12].

Для достижения поставленной цели в работе поставлены следующие задачи: изучение литературы, посвященной кружевоплетению и его роли в традиционной художественной культуре старообрядцев; экспедиционно-полевое исследование вещевого материала (образцов филейного кружева и тканых изделий с использованием кружев), с целью выявления данных изделий в Красногорском районе; анализ технологических и художественных особенностей филейного кружева в изделиях старообрядцев.

При написании исследовательской работы использовались материалы изданий «Традиционное изобразительное искусство русских крестьян Сибири» Л. М. Русаковой, «Старообрядцы Красногорского района» Т. В. Пинегиной, где содержатся сведения об истории и характерных особенностях быта и промыслов русских старообрядцев. Книги Л. П. Пономаренко «Старинные секреты плетения кружев» и Н. А. Тазовой «Ручное филейное плетение и филейно-гипюрная вышивка» содержат информацию о технологии изготовления кружев филейного плетения и филейного вязания. В работе использовались материалы экспедиции: фото, изделия и словесные рассказы староверов, а также сведения, полученные в ходе посещения Игринского отдела декоративно-прикладного искусства и ремёсел, Красногорской межпоселенческой библиотеки, Красногорского районного краеведческого музея и музейной интерактивной площадки по старообрядческой культуре «Незабытая старина», открытой при Барановской сельской библиотеке в д. Бараны Красногорского района.

Кружево – это ажурное текстильное (выполненное из нитей) нетканое изделие, созданное специальным переплетением нитей, предназначенное для украшения одежды и предметов интерьера, с орнаментальным оформлением и чередованием плотных и разреженных участков.

Кружевоплетение, являясь ярким образцом крестьянского художественного творчества, берет свое начало в глубокой древности, заимствуя технологию изготовления из древних видов плетения рыболовных и охотничьих сетей [4, с. 5]. Согласно данным археологических исследований, на Руси кружево известно с конца XIII века. Девочки обучались ремеслу с раннего возраста (6-7 лет), а с 12-14 лет уже сами готовили себе приданое к свадьбе: ткали полотенца и скатерти, отделанные кружевом, плели кружева для украшения элементов одежды [3, с. 75].

В древности кружева вязали без схем и описаний, передавая секреты мастерства из уст в уста, из поколения в поколение. Вдохновением для филейных кружев служила обычная вышивка. Самыми простыми филейными изделиями являлись «прошвы», кружева с ровными краями, без зубцов, с двумя кромками для пришивания между двумя деталями из ткани. Такие кружевные

вставки в большом количестве встречаются в оформлении скатертей староверов Карасногорского района. По принципу «прошв» строятся филейные изделия, которые имеют форму квадрата или прямоугольника: салфетки, дорожки, занавески и др. В настоящее время существует множество графических схем и описаний подобных кружев, которые выглядят как обычные схемы для вязания. Но их можно и упростить, выполнив на бумаге в клетку так, чтобы каждая клетка соответствовала одной клетке узора.

Филейное плетение является более древним видом филейного кружева. Ручное филейное плетение сеток и вышивание по ним известны с глубокой старины. «Филе» в переводе с французского означает «сетка». Филейная вязка или филейное плетение — это чередование заполненных и пустых «клеток» сетки, сплетенной или связанной крючком. Полотно, изготовленное в филейной технике, похоже на сетку в виде столбиков или пустых мест, заполненную вывязанным или вышитым орнаментом.

Филейное плетение разделяют на два вида: плетение сеток для различных салфеток, кружев, дорожек, скатертей и др.; вышивание по сетке узоров различными швами, придающими сеткам вид изящных кружевных изделий [4, с. 5]. Инструментами для плетения сеток служат челнок, на который наматывают нитки, пластинка или стерженёк, на который нанизывают петли (рис. 1) и тяжелая подушка, применяемая как опора для работы.



Рис. 1. Палочка и челноки (иглы) для «филе»

Петли филейных сеток образуются из ниток, которые затягивают узелками [4, с. 8]. Позднее, с изобретением в начале XIX века современного вязального крючка, мастерицы перешли от филейного плетения к филейному вязанию (являющимся, по сути, имитацией филейно-гипюрных вышитых кружев), что зна-

чительно упростило и ускорило технологию изготовления кружева. По технике исполнения филейное вязание можно разделить на 2 способа: вывязывание рисунка вместе с сеткой (в качестве рисунка может послужить любая схема для вышивки крестиком) и вывязывание крючком сетки с последующим вышиванием штопальным швом или в технике «филе-гипюр».

Изделия, предоставленные старообрядцами Красногорского района, а также изделия, собранные в посещенных музеях, демонстрируют кружева в технике филейного вязания, изготовленные первым способом: вывязыванием рисунка вместе с сеткой. В ходе исследования было изучено множество разнообразных тканых изделий с использованием филейного кружева, а также нетканых кружевных изделий. Так, в технике вязания крючком выполнены как мерные кружева для отделки элементов костюма, постельного и столового белья, так и штучные: салфетки, скатерти, оконные занавески и т. д.

Все виды кружевных рисунков получают с помощью нескольких простейших элементов. Минимальная структурная единица вязания – петля. В вязании крючком она называется воздушной петлей. Петли другого вида называют столбиками. Любой элемент техники вязания крючком выполняется в три этапа: продевание крючка сквозь работу, набрасывание на него нити и привязывание петли. В зависимости от того, как выполняются эти этапы, получают различные элементы вязания. Сама по себе петля - незавершенный элемент, она приобретает стабильность лишь в соединении с другими петлями, предшествующими или последующими. Если последовательно провязать несколько воздушных петель, образуется цепочка, лежащая в основе любого узора крючком [2, с. 6].

Простая филейная сетка состоит из воздушных петель по горизонтали и столбиков с накидом (высоких столбиков) по вертикали. На рисунке 2 показан пример филейной сетки, состоящий из ячеек шириной в две петли и высотой в столбик с накидом. Данные параметры могут варьироваться в зависимости от рисунка, орнамента или узора, который необходимо вывязать. Ячейки филейной сетки заполняются столбиками с накидом (рис. 3), образуя более плотную вязку в соответствии со схемой рисунка. Кроме чередования пустых и заполненных клеток, рисунок мо-

жет создаваться различными бридами (наклонными линиями) из воздушных цепочек, составляя всевозможные рисунки в виде крестиков, звездочек, снежинок и цветов [2, с. 139].



Рис. 2. Филейная сетка из ячеек в две петли



Рис. 3. Заполнение ячеек в филейных сетках

Сюжеты русского филейного кружева в изделиях староверов Красногорского района в большинстве своём заимствованы из вышивки. Цветовую гамму этих кружев нельзя назвать широкой. Наиболее часто встречаются белые изделия, редко окрашенные, выполненные из домашней льняной или фабричной хлопчато-бумажной пряжи, художественно-декоративное многообразие которых достигается за счет разной формы изделий, различной степени ажурности кружев и широкого спектра орнаментальных мотивов.

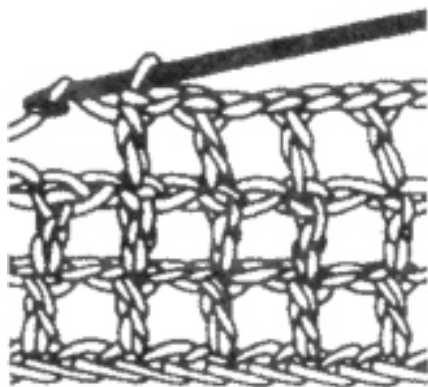
Чаще всего филейным кружевом украшались полотенца: рушники, рукотерники, рукотеры, стеновые платки, занавески и подзоры. Кроме того, полосы такого кружева или салфетки могли выступать в качестве самостоятельного декора, украшая полки и другие предметы мебели в избе.

Значительная часть орнаментальных мотивов отражала реалии окружающего мира, но с течением времени эти изображения утратили свой первоначальный вид и приобрели обобщенные, а иногда и условные черты. Так, в орнаментике преобладает традиционный для русских изделий в целом линейно-геометрический орнамент. Наиболее распространенной фигурой является ромб:

простой, гребенчатый или с крючьями. Также распространены узоры, состоящие из косога креста с крюками, имеющего огромное количество вариаций, многолепестковые розетки, стилизованные цветы, листья, животные и люди.

Выразительны кружева на изделиях работы Бушковой Устиньи Филипповны (1900 г. р., д. Захватай Красногорского района, владелица изделий Булатова Мария Акимовна (1959 г. р., д. Захватай Красногорского района). Полотенце из домотканого льна с вышитым виноградом имеет широкое кружево, где чередуются крупные диагональные полосы мелкой сетки в обрамлении плотных прямоугольников и более ажурные полосы с аналогичными прямоугольниками, соединенными в ромбы. По низу каждой полосы образуются ажурные с плотными краями треугольники, красиво завершающие полотенце. Геометрический орнамент контрастирует с рисунком виноградных листьев и ягод.

Праздничную белую скатерть в технике многоремизного ткачества эта мастерица украшает прошвой по линии шивания полотен и кружевами по узкой стороне изделия. Рисунок прошвы и кружева – ромбы, но в первом случае более ажурные, во втором – плотные. Край прошвы – четкая полоса квадратов ажюра на соединении с тканью. Край кружева зигзагообразный.

Очень удачно сочетает мастерица на полотенце с вышитой надписью «С добрым утром» и нарядными вышитыми узорами из птичек и цветов, кружевные полосы с крупными и мелкими ажурными ромбами на очень плотной сетке, разделяя их полосой двойного ажюра с центральным рядом, провязанным красной нитью. Устинье Филипповне хорошо удаются плотные восьмиконечные звезды в ромбах на фоне сетки, и стилизованные фигурки гусей, что говорит о свободе составления рисунка, умении перенять вывязанные изображения. Кружево с гусями украшает полотенце работы Шуклиной Фатиньи Филипповны (1890 г. р., д. Захватай Красногорского района), пожилые женщины жили на склоне лет в одном доме. Сохранился вышитый фартук, обвязанный кружевом в виде ромбов работы той же мастерицы. Хорошо вязала кружева староверка Коньшева Евдокия Артемьевна (1910 г. р., д. Бараны Красногорского района), ее скатерти хранятся в доме ее сына Бурова Леонида Пимановича (1956 г. р., д. Бараны). Много информации о жизни староверов нам сооб-

шила ранее православная, но перешедшая в старую веру после замужества Булатова Надежда Яковлевна (1931 г. р., д. Касьяново Балезинского района). Она тоже замечательно вывязывала кружева, украшающие свадебные полотенца и фартуки, которые сегодня хранит ее дочь Быкова Валентина Сергеевна (1959 г. р., д. Бараны).

Нельзя не сказать, что в д. Вавилово, расположенной совсем близко от д. Бараны, где проживают удмурты, нам показывали вытканые и вышитые полотенца с кружевами, созданные Корепановой Зинаидой Павловной (1924 г. р., д. Елово) и хранящиеся ее дочерью Ворончихиной Юлией Анатольевной (1953 г. р., д. Тукташ Красногорского района). Этот факт доказывает, что русские староверы и православные удмурты жили дружно и перенимали друг у друга мастерство.

Таким образом вещевой материал, предоставленный жителями Красногорского района, позволил проанализировать приемы украшения тканых изделий, широкое использование старообрядцами филейного кружева в качестве декора. Сюжеты филейного кружева заимствованы из вышивки и достаточно просты в исполнении, многообразие достигается за счет разной формы изделий, степени ажурности кружев и широкого спектра преимущественно геометрических орнаментальных мотивов.

Литература

1. Пинегина Т. В. Старообрядцы Красногорского района / Т. В. Пинегина. – Ижевск: МарШак, 2021. – 200 с.
2. Пономаренко Л. П. Старинные секреты плетения кружев / Л. П. Пономаренко. – Ростов-на-Дону: Феникс, 2001. – 244 с.
3. Русакова Л. М. Традиционное изобразительное искусство русских крестьян Сибири / Л. М. Русакова. – Новосибирск: Наука, 1989, 176 с.
4. Тазова Н. А. Ручное филейное плетение и филейно-гипюрная вышивка / Н. А. Тазова. – Москва: Гизлегпром, 1958. – 223 с.



Рис. 4



Рис. 5



Рис. 6



Рис. 7

Зубкова Ю. В.
Научный руководитель:
Ковычева Е. И.

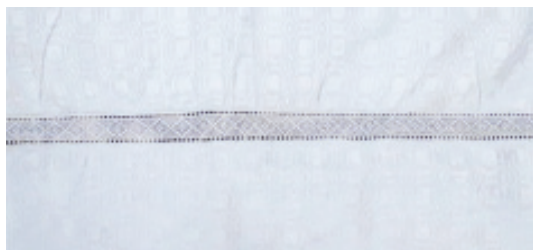
Праздничные полотенца старообрядцев Красногорского района

Ткачество долгие годы сохранялось в сельской местности. Несмотря на то, что покупные, фабричные ткани считались признаком обеспеченности, в деревнях в основном носили самодельную одежду. Полотно для простыней, скатертей, рушников тоже ткали сами. Приданое в виде одежды и постельного белья девочки начинали готовить с 7-8 лет, т. к. это было большим подспорьем в семейной жизни, когда на рукоделие остается не так много времени [5]. Полотенца играли важную роль не только в быту, но и в обрядовой жизни староверов. Но на сегодняшний день культура староверов забывается, поэтому при Барановской сельской библиотеке открыта Музейная интерактивная площадка по старообрядческой культуре «Незабытая старина», где школьники обучаются традиционным ремеслам староверов: плетению лаптей, ручному ткачеству поясов, ткачеству половиков и полотенец на ткацком станке. Благодаря такой культурно-просветительской практике возможно сохранить и передать традиции следующему поколению. Во время экспедиции студентов по изучению культуры староверов в Красногорском районе Удмуртской Республики, в деревнях Бараны и Вавилово было обнаружено большое количество хорошо сохранившихся праздничных полотенец.

Цель работы: изучить особенности праздничных полотенец старообрядцев Красногорского района. узнать какую роль играли полотенца в быту и обрядах. Задачи: узнать какую роль играли полотенца в быту и обрядах, изучить используемые материалы для изготовления полотенец, выявить особенности композиции вышивки и декоративных элементов на полотенцах, проанализировать изделия, собранные во время исследований в Красногорском районе.

В работе были использованы следующие источники и литература. Книга Т. В. Пинегиной «Старообрядцы Красногорского

района» позволила ознакомиться с историей и бытом старообрядцев данной местности. В книге А. К. Амброз «О символике русской крестьянской вышивки» представлено описание вышивки на праздничных полотенцах славян, ее история и особенности композиции. Б. А. Рыбаков в своем известном труде «Язычество древних славян» описал символику цвета и орнаментальных композиций в вышивке крестьян Русского Севера. В книге Л. М. Рукаковой «Традиционное изобразительное искусство русских крестьян Сибири» можно найти сведения о тканых полотенцах и в каких обрядах они служили главным элементом. На сайте <https://kupava-lada.livejournal.com/5703.html>, <https://samstar-biblio.ucoz.ru/publ/171-1-0-651> содержится информация об обычаях и ремеслах староверов, на сайте <http://krasnytkach.ru/tekhnologiya-tkachestva/> описаны различные техники ткачества, в том числе и многоремизная техника, часто применявшаяся старообрядцами для изготовления праздничных полотенцев.

Полотенце являлось неперенным атрибутом в обрядовой и повседневной жизни русского крестьянского населения, с ним связано множество примет, берущих начало со времен язычества. Использовалось оно в обрядах «банного действия» и «прощанья с девьей красотой». В поминальном обряде на полотенце ставились еда и питье. Не обходились без полотенца во время похорон и в ритуале родин [3].

Полотенце – самый распространенный вид орнаментированных изделий в праздничном быту. В давнее время орнамент каждого полотенца по сюжету соответствовал месту, где его располагали в интерьере во время свадьбы. Со временем, когда утрачилось смысловое значение орнаментальных мотивов, в каждом регионе выработались свои вкусы, сюжеты и традиции в вышивке полотенцев [4].

В культуре староверов Красногорского района полотенце называют «рукоотерником», оно могло быть как бытовым, так и праздничным. Полотенце для повседневного быта не украшалось вышивкой и кружевом, а представляло из себя белое домотканое полотно из льна. Праздничные полотенца у староверов использовались в свадебном обряде, который описан в книге Т. В. Пинегинной: «Первый день свадьбы проходит в доме невесты. В доме

на стены вешают льняные с вышивкой стеновые полотенца из домотканного холста» [2, с. 43]. А после венчания молодых встречали с караваем, лежащем на полотенце.

В основном полотенца ткали из льняной нити, однако позже стали покупать готовые полотна из фабричной ситцевой и вафельной ткани. Помимо тканых полотенец с вышивкой болгарским и традиционным крестом встречались полотенца с набойкой. Раньше лен выращивали сами, теребили, чесали, пряли, а потом окрашивали нити природными красителями (черника, кора дуба). С начала XX века появляются анилиновые красители.

В ткачестве использовали двухремизную и многоремизную техники. Многоремизное ткачество – техника, при которой узор создается на множестве «ремизок»: от 3-х до 9-ти. Рассчитывать узор в данной технике нужно на стадии заправки ткацкого станка, что требует от мастера внимательности и сложных математических расчетов. Прорисовать и рассчитать узор – это творческая задача, с которой справлялись женщины из народа [6]. Праздничные полотенца староверов д. Бараны уникальны по-своему, в них переплелись как русские, так и удмуртские традиции. Особенности техники ткачества староверы изучали у удмуртов, а вышивку и филейное вязание переняли у славянских народов.

Мастерицы украшали полотенца ткаными и ситцевыми вставками, тесьмой, филейным кружевом. Подобные декоративные элементы могли комбинироваться и дополняться друг другом. Все декоративные элементы располагались с двух концов полотенца. Цвет основного полотна и кружева был белым, тканая вставка преимущественно была красной, а ситцевая вставка могла быть любых цветов. Концы полотенца часто украшали филейным вязанием белыми нитками. Особенностью старообрядческих полотенец является вышивка, что можно найти и в полотенцах русского населения в других регионах. Во время исследования владельцы рукотерников показывали искусную вышивку мастериц. Она представляет собой растительный орнамент в полосе, вышитый гладью, традиционным или болгарским крестом.

Не менее распространены в изучаемой вышивке полотенец растительные орнаменты, например, нередко вышивались розы. Но самым частым растительным мотивом можно считать вино-

градные листья и грозди. Такой мотив на рушниках сочетался окладами икон, где тоже чаще всего изображен виноград – христианский символ, характеризующийся как знак вина, крови Христовой, мудрости. Наверное, в каждой старообрядческой моленной можно увидеть хотя бы один рушник с вышитой виноградной лозой. Примерно с конца XIX века появилась тенденция упрощения сюжетов вышивки, и в результате на месте женской фигуры или Мирового древа в огромном количестве стали появляться обыкновенные вазоны с цветами. Одновременно с этим процессом происходило введение в вышивку несвойственных ей ранее цветочных мотивов, и вышивка периода первой половины XX века буквально пестрит такими сюжетами, полностью утратившими символическое значение. Нить для вышивки брали фабричную хлопчатобумажную красных, синих, зеленых и черных цветов.

Если в начале вышивали преимущественно красным и синим (или черным) по белому или красному, то в середине XX века цвета стали использоваться самые разные, причем не всегда сочетавшиеся между собой. Как известно, красный цвет в вышивке был символом огня и выполнял защитную функцию [2]. Применение фабричных хлопчатобумажных тканей и нитей в рукоделии объясняется тем, что рядом проходил сибирский тракт, а в селе Зура Игринского района располагались базары: Большой Покровский базар и Митрофановский базар.

Рассмотрим несколько полотенец Бушковой Устины Филипповны (1900 г. р., д. Захватай Красногорского р-на), хозяйка изделий Булатова Мария Акимовна (1959 г. р.), расположив их по времени создания. Самыми старыми, на наш взгляд, являются полотенца из белого холста ручного ткачества, где тканый и вышитый декор ограничен двумя-тремя цветами. Полотенце работы, размером 210x38 см выполнено из домотканого белого льняного полотна в сложной многоремизной технике длиной 152 см. Вставки с двух сторон в виде полосы красного кумача, и вытканного в технике бранного ткачества длиной 52 см пятичастного орнамента из трех двух-частных рядов синих вертикальных полос, и двух рядов с ромбовидным орнаментом бело-красного цвета. Вязанного крючком кружева нет, оно было бы лишним при

таких широких композициях браного орнамента. Растительный орнамент в виде стилизованных роз с листочками вышит болгарским крестом хлопчатобумажными нитками черных, красных, и совсем немного – зеленых цветов. Объединяющим началом декора является цвет: красный и черный. Таким образом, преимущественно красные концы очень выразительно и празднично дополняют основной белый цвет полотенца. Белое многоремизное ткачество – достижение староверского населения (оно особенно часто используется при изготовлении скатертей), а браным ткачеством обычно выполняли концы полотенца – северо-удмуртские ткачихи. Главной уникальной особенностью этого полотенца является сочетание двух техник ткачества: многоремизной и браной, орнаментальная основа которых – сочетания разных по начертанию геометрических фигур, и более изобразительной вышивки.

Следующее по времени исполнения полотенце У. Ф. Бушковой из домотканого белого льняного полотна длиной 272 см. Вышитый традиционным крестом хлопчатобумажными нитками черных и красных цветов орнамент изображает виноградные кисти и листья. Кроме роз, чьи шипы символизировали терновый венец Христа, самым частым растительным мотивом можно считать именно виноград. Такой мотив на рушниках сочетался окладами икон, где тоже чаще всего изображен виноград – христианский символ, характеризующийся как знак вина, крови Христовой, мудрости. Наверное, в каждой старообрядческой моленной можно было увидеть хотя бы один рушник с вышитой виноградной лозой. Новшеством этого полотенца является вязаный крючком подзор длиной 14 см очень тонкой работы, в котором в диагональном решении сочетаются более редкие и более плотные ажурные полосы, выходящие на концах в треугольники.

Примерно с конца XIX в. происходило введение в вышивку несвойственных ей ранее цветочных мотивов, и вышивка периода первой половины XX века буквально пестрит такими сюжетами, полностью утратившими символическое значение. Следующее изделие У. Ф. Бушковой размером 226x37 см, где на домотканом белом льняном полотне в многоремизной технике вышит растительный орнамент высотой 8 см болгарским крестом по куп-

ными хлопчатобумажными нитями красных, зеленых, розовых, желтых, черных цветов. Многоцветность и натуралистичность орнамента – алые яблочки в ареоле желтых и розовых полосок, сине-зеленые листочки на черных ветках говорят о разрушении строгой гармонии более древних орнаментальных, скупых по цвету растительных мотивов. Но мастерице не откажешь во вкусе. Она отделила широкое ручное белое кружево, состоящее из двух частей шириной в 8 и в 16 см, ситцевой вставкой розового цвета шириной 6 см, соединенной с полотном и кружевом обвязкой крючком из хлопчатобумажных нитей изумрудного цвета. Само кружево очень красивое и гармоничное в виде прямоугольной сетки и восьмиконечных плотной вязки звезд: мелких в верхнем ряду, крупных, вписанных в ромбы в нижнем. Между рядами – тонкая полоска того же цвета, что и контрастная обвязка на розовой вставке. Общее сочетание цветов и богатый подзор делают это полотенце по-своему нарядным и праздничным. Но это уже эстетика советского времени.

Еще более игривым выглядит полотенце того же автора, которое не кажется ритуальным из-за бодрой надписи: «С добрым утром». Вышивка крестом делится на три части по вертикали – надпись, орнамент в виде трех птичек на ветках, цветочный орнамент. Все элементы заимствованы из разных источников, их объединяет только техника вышивки. Но в общей композиции они выглядят интересно, тем более что смело дополнены пестрой вставкой из фабричной хлопчатобумажной ткани шириной 6 см, соединенной с полотном и кружевом обвязкой крючком нитями зеленых, синих цветов и сложным трех-ярусным ручным кружевом шириной 26 см. Общая высота декорированного конца полотенца более 50 см, что делает его очень богатым и активным.

В преклонном возрасте Устинья Филипповна вышивала гладью на покупной льняной ткани с полосками с краев полотна. Птички на ветках с цветами, такие же вертикально как деревья стоящие ветки, фигурка ребенка с мячиком вполне сочетаются с вязанным крючком кружевом высотой 14 см с ритмично стоящими фигурками птиц, напоминающих гусей. Все изобразительные элементы заимствованы в окружающей жизни.

Таким образом, «рукоотерник» играл важную роль в быту и обрядах, старOVERов. В д. Бараны во время свадьбы праздничные полотенца развешивали на стены в доме невесты, положив на полотенец каравай встречали жениха и невесту. Проанализировав полотенца У.Ф. Бушковой, которые она вышивала на протяжении всей жизни, можно заметить, что уникальность полотенец старообрядцев в знании и соединении многих техник ручного ткачества: полотняного, многоремизного, браного; столь же свободном владении вышивкой крестом и гладью, вязанием крючком. К личным достижениям мастерицы можно отнести композиционное мастерство в соединении элементов. Она комбинирует многоремизное полотно с вышивкой, домотканину и декоративные вставки из покупного ситца, соединяя их между собой ажурными обвязками крючком. Такое оригинальное решение делает полотенца староOVERов уникальными и узнаваемыми. Изменения в мировоззрении староOVERов под влиянием обстоятельств советского и постсоветского периода подтверждает то, что более символические мотивы вышивки со временем сменились натурными.

Литература

1. Амброз А. К. О символике русской крестьянской вышивки.
2. Пинегина Т. В. Старообрядцы Красногорского района. – Ижевск: «МарШак», 2021. – 200 с., илл.
3. Русакова Л. М. Традиционное изобразительное искусство русских крестьян Сибири. – Новосибирск: Наука. Сиб. отд-ние, 1989. – 176 с.+ Прил. (96 с.)
4. Рыбаков Б. А. Язычество древних славян. М.: Наука, 1987.
5. Мошнина Т. Рукоделие в старообрядческой среде (вторая половина XIX - первая половина XX вв.) – Шитье, вышивка - Прикладное искусство - Тематический каталог - Самарское староверие: сайт.- URL: <https://samstar-biblio.ucoz.ru/publ/171-1-0-651> (дата обращения 18.08.2022). – Текст: электронный.
6. Фабрика «Красный ткач» – северное ручное узорное ткачество. Народные промыслы, ткацкое производство, портьеры и шторы из натуральных тканей, скатерти из натуральных тканей, сувенирная продукция, купить рушник, купить дорожку тканную, купить тканную салфетку. Технология ткачества: сайт. - URL: <http://krasnytkach.ru/tehnologiya-tkachestva/> (дата обращения 17.09.2022). – Текст: электронный.

Во время исследований в деревнях Бараны и Вавилово были зафиксированные следующие полотенца.

Тканые полотенца

Рис. 1

Размеры изделия: 220х37.

Изделие выполнено из домотканого белого льняного полотна длиной 200 см.

Декоративные элементы: ручное кружево шириной 10 см, машинный пошив, растительный орнамент вышитый болгарским крестом хлопчатобумажными нитками красных, черных, голубых, розовых цветов.

Степень сохранности: удовлетворительная, так как имеются значительные пятна

различного происхождения.

Хозяйкой изделия является Ворончихина Юлия Анатольевна, 1953 г. р., уроженка деревни Тукташ Красногорского района.



Рис. 2

Автор изделия: Бушкова Устинья Филипповна, 1900 г. р., уроженка деревни Захватай Красногорского района.

Размеры изделия: 299х32.

Изделие выполнено из домотканого белого льняного полотна длиной 272 см.

Декоративные элементы: ручное кружево шириной 14 см, кустарный пошив, растительный орнамент вышитый традиционным крестом хлопчатобумажными нитками черных и красных цветов.

Степень сохранности: хорошая, так как имеются незначительные пятна различного происхождения.

Хозяйкой изделия является Булатова Мария Акимовна 1959 г. р., уроженка деревни Захватай Красногорского района.





Рис. 3

Размер изделия: 182х37.

Изделие выполнено из домотканого белого льняного полотна длиной 138 см.

Декоративные элементы: ручное кружево шириной 24 см, кустарный и машинный пошив, растительный орнамент вышитый болгарским крестом хлопчато-бумажными нитками красных, черных, зеленых, синих цветов.

Хозяйкой изделия является Ворончихина Юлия Анатольевна, 1953 г. р., уроженка деревни Тукташ Красногорского района.



Рис. 4

Автор изделия: Бушкова Устинья Филипповна, 1900 г. р., уроженка деревни Захватай Красногорского района, русская.

Размер изделия: 210х38.

Изделие выполнено из домотканого белого льняного полотна в многоремизной технике длиной 152 см и вставки из красного льняного полотна в технике бранного ткачества шириной 52 см.

Декоративные элементы: растительный орнамент, вышитый болгарским крестом хлопчатобумажными нитками черных, красных, зеленых цветов.

Степень сохранности: хорошая, так как имеются полинялость и пятна различного происхождения.

Хозяйкой изделия является Булатова Мария Акимовна, 1959 г. р., уроженка деревни Захватай Красногорского района.



Рис. 5

Автор изделия: Корепанова Зинаида Павловна, уроженка деревни Елово, 1924 г. р., удмуртка.

Размер изделия: 342х35.

Изделие выполнено из домотканого белого льняного полотна длиной 305 см и домотканой белой льняной вставки шириной 16 см.

Декоративные элементы: растительный орнамент шириной 13 см, вышитый традиционным крестом хлопчатобумажными нитками персиковых, черных цветов на основном полотне, и растительный орнамент шириной 12 см, вышитый тамбурным швом и двусторонней гладью хлопчатобумажными нитками красных, черных, серых цветов на вставке. Также имеется ручное белое кружево шириной 21 см.

Степень сохранности: удовлетворительная, так как есть частичные утраты на кружеве и имеются пятна на полотне.

Полотенце предназначалось для украшения окон по праздникам.

Хозяйкой изделия является Ворончихина Юлия Анатольевна, 1953 г. р., уроженка деревни Тукташ Красногорского района.



Рис. 6

Размер изделия: 358х33.

Изделие выполнено из домотканого белого льняного полотна в многоремизной технике длиной 296 и орнаментированной вставки из домотканого льняного полотна в многоремизной технике красных, белых, синих, голубых цветов длиной 38 см.

Декоративные элементы: белое ручное кружево длиной 24 см.

Степень сохранности: удовлетворительная, так как имеются значительные пятна различного происхождения.

Полотенце предназначалось для вывешивания на стены дома по праздникам.

Хозяйкой изделия является Ворончихина Юлия Анатольевна, 1953 г. р., уроженка деревни Тукташ Красногорского района.



Рис. 7

Автор изделия: Корепанова Зинаида Павловна, уроженка деревни Елово, 1924 г. р., удмуртка.

Размер изделия: 302x33,5.

Изделие выполнено из домотканного белого льняного полотна длиной 281 см.

Декоративные элементы: растительный орнамент, вышитый традиционным крестом хлопчатобумажными нитями красных, черных, зеленых цветов и тамбурным швом хлопчатобумажными нитями черных, персиковых цветов.

Степень сохранности: хорошая, так как имеются незначительные линейные пятна.

Полотенце предназначалось для украшения окон по праздникам.

Хозяйкой изделия является Ворончихина Юлия Анатольевна, 1953 г. р., уроженка деревни Тукташ Красногорского района.



Рис. 8

Автор изделия: Бушкова Устинья Филипповна, 1900 г. р., уроженка деревни Захватай Красногорского района, русская.

Размер изделия: 226x37.

Изделие выполнено из домотканного белого льняного полотна в многоремизной технике длиной 166 см.

Декоративные элементы: растительный орнамент, вышитый болгарским крестом хлопчатобумажными нитями красных, зеленых, розовых,

желтых, черных цветов шириной 8 см. Ручное белое кружево состоит из двух частей шириной в 8 и в 16 см, соединены обвязкой крючком голубой нитью. Имеется ситцевая вставка розового цвета шириной 6 см, соединенная с полотном и кружевом обвязкой крючком из хлопчатобумажных нитей зеленых, персиковых, синих, цветов.

Степень сохранности: хорошая, так как имеются незначительные пятна.

Хозяйкой изделия является Булатова Мария Акимовна 1959 г. р., уроженка деревни Захватай Красногорского района.



Рис. 9

Автор изделия: Бушкова Устинья Филипповна, 1900 г. р., уроженка деревни Захватай Красногорского района, русская.

Размеры изделия: 286x38.

Изделие выполнено из домотканого белого льняного полотна длиной 220 см.

Декоративные элементы: вышивка состоит из трех частей – буквенный орнамент, зооморфный орнамент, растительный орнамент, выполненная традиционным крестом хлопчатобумажными нитями красных, зеленых, оранжевых, синих, черных, фиолетовых, серых цветов шириной 21 см; имеется пестрая вставка из фабричной хлопчатобумажной ткани шириной 6 см, связанная с полотном и кружевом обвязкой крючком нитями зеленых, синих цветов; ручное кружево шириной 26 см разделено на три части и соединено между собой обвязкой крючком оранжевыми нитями.

Степень сохранности: хорошая, так как имеются незначительные пятна.

Хозяйкой изделия является Булатова Мария Акимовна 1959 г. р., уроженка деревни Захватай Красногорского района.



Рис. 10

Размер изделия: 198x38,5.

Изделие выполнено из домотканого белого льняного полотна длиной 198 см.

Декоративные элементы: растительный орнамент шириной 22 см, вышитый тамбурным швом и традиционным крестом хлопчатобумажными нитками черных, лавандовых, темно-красных цветов.

Степень сохранности: хорошая, так как имеются незначительные пятна.

Хозяйкой изделия является Ворончихина Юлия Анатольевна, 1953 г. р., уроженка деревни Тукташ Красногорского района.

Полотенца из фабричных тканей



Рис. 11

Автор изделия: Бушкова Устинья Филипповна, 1900 г. р., уроженка деревни Захватай Красногорского района, русская.

Размер изделия: 219x41,5.

Изделие выполнено из фабричного хлопчатобумажного полотна длиной 180 см.

Декоративные элементы: растительный орнамент шириной 19,5 см, вышитый гладью хлопчатобумажными нитями синих, голубых, фиолетовых, розовых, красных, зеленых, черных цветов; ручное кружево шириной 18 см.

Степень сохранности: отличная.

Хозяйкой изделия является Булатова Мария Акимовна 1959 г. р., уроженка деревни Захватай Красногорского района.



Рис. 12

Автор изделия: Бушкова Устинья Филипповна, 1900 г. р., уроженка деревни Захватай Красногорского района, русская.

Размер изделия: 166x48.

Изделие выполнено из фабричного хлопчатобумажного полотна длиной 140 см.

Декоративные элементы: растительный орнамент шириной 10 см с изображением деревьев с одной стороны и дополненным изображением человека с другой, вышитый гладью хлопчатобумажными нитями фиолетовых, красных, зеленых, черных, розовых цветов; ручное кружево 13,5 см.

Степень сохранности: хорошая, так как имеются пятна различного характера.

Полотенце предназначалось для вывешивания на стены дома по праздникам.

Хозяйкой изделия является Булатова Мария Акимовна 1959 г. р., уроженка деревни Захватай Красногорского района.



Рис. 13

Автор изделия: Шуклина Фатинья Филипповна, 1890 г. р., уроженка деревни Захватай Красногорского района, русская.

Размер изделия: 140x43.

Изделие выполнено из фабричного вафельного полотна длиной 114 см.

Декоративные элементы: растительный орнамент шириной 14 см, вышитый традиционным крестом хлопчатобумажными нитями синих, зеленых, черных, красных, бордовых, розовых цветов; ручное кружево 13 см.

Степень сохранности: хорошая, так как имеются пятна различного характера.

Полотенце предназначалось для свадебного обряда и подкладывалось под каравай.

Хозяйкой изделия является Булатова Мария Акимовна 1959 г. р., уроженка деревни Захватай Красногорского района.



Рис. 14

Автор изделия: Булатова Надежда Яковлевна, 1931 г. р., уроженка деревни Касьяново Балезинского района, русская.

Размер изделия: 218x39.

Изделие выполнено из фабричного вафельного полотна длиной 178 см.

Декоративные элементы: растительный орнамент шириной 15 см, вышитый болгарским крестом хлопча-

тобумажными нитями красных, черных, зеленых цветов; ручное кружево шириной 20 см.

Степень сохранности: хорошая, так как имеются пятна различного характера.

Хозяйкой изделия является Быкова Валентина Сергеевна, 1959 г. р., уроженка деревни Бараны Красногорского района, русская.



Рис. 15



Рис. 16

Туева Е. Н.
Научный руководитель:
Ковычева Е. И.

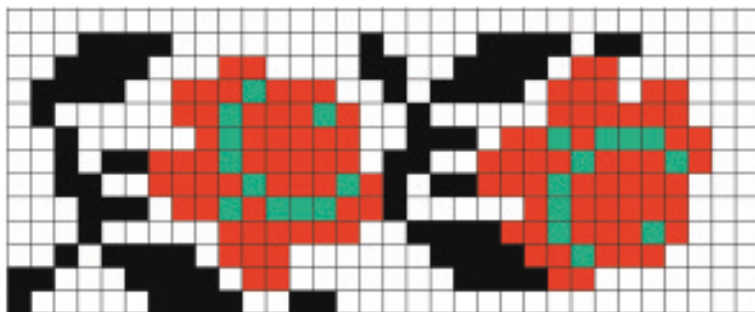
Домотканые половики старообрядцев Красногорского района

Ткачество – с древнейших времен не только исконно женское занятие, но и важный творческий акт. В народной традиции ткачество сравнивалось с актом сотворения мира, символизировало жизненный путь, судьбу человека. У старообрядцев распространено изготовление тканых изделий. Ткани, изготовленные собственноручно, шли на изготовление одежды и постельных принадлежностей, на оформление интерьера жилых помещений. Подстилки на лавках, покрывало на постели, скатерть на столе, занавески вдоль изголовья полатей, декоративные полотенца над окнами и в простенках между ними, детский коврик на люльке, дорожки на полу – все это гармонировало друг с другом, с костюмом обитателей дома и предметной средой жилища.

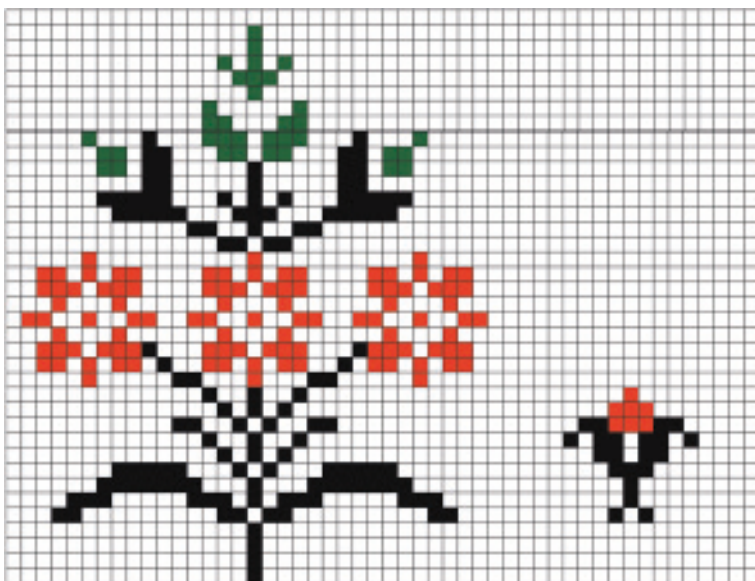
Тканые половики также были неотъемлемой частью интерьера избы старообрядцев. На их примере можно подробно рассмотреть технологию изготовления данных изделий, а также узнать, из каких материалов создавались напольные покрытия, для каких помещений и как они использовались, а, главное, понять все тонкости и особенности ткачества старообрядцев. Данная тема является актуальной и по сей день, так как половики и сейчас имеют большую ценность, как семейная реликвия и как произведение декоративно-прикладного искусства.

Цель работы: изучение домотканых половиков Красногорского района Удмуртии для выяснения их истории, значения, технологии изготовления. Задачи: подобрать и изучить литературу по теме исследования, дать развёрнутую характеристику понятия «половики», изучить историю возникновения и значение домотканых половиков старообрядцев, познакомиться с традиционными приёмами изготовления половиков старообрядцами в Красногорском районе Удмуртии, обобщить полученные результаты, выявить характерные особенности половиков старообрядцев.

Для работы использовались материалы сайтов и научной литературы. Из книги К. М. Климова «Удмуртское народное ткачество» можно узнать о быте людей, проживающих на территории Удмуртской Республики и о том, какую роль играло ткачество в жизни людей того времени.

Автор статьи «Ткачество» из сборника «Очерки по истории русской деревни X-XIII вв.», изданного по материалам Государственного исторического музея, М. Н. Левинсон-Нечаева сообщает об основных цветах, которые использовались для изготовления тканых половиков. Из различных электронных источников была почерпнута информация об истории традиционного ткачества старообрядцев (<https://decorudm.ru>, <https://2r.ru>), о видах станков, их деталях и технологиях ткачества (<http://folkroom.ru>), какие виды ткачества использовались для изготовления половиков разных видов (<https://www.rmnt.ru>; <https://ru.wikipedia.org>, <http://alex60.ru>), как вязать ковер-кружок с помощью крючка (<https://handsmake.ru>). Кроме того, нам показалась важной информация о значении отдельных цветов в тканых изделиях для людей, проживающих на территории Удмуртии (<https://igra.udmurt.ru>).

Ткачество на территории Камско-Вятского региона появилось в эпоху неолита (V-III тыс. до н. э.), о чём свидетельствуют находки глиняных и каменных пряслиц в археологических раскопках того времени (грузиков в форме диска или невысокого цилиндра со сквозным отверстием по продольной оси, применявшихся для утяжеления ручного веретена и крепления пряжи на нём). Искусству ткачества, скорее всего, предшествовал длительный период несложного ручного плетения полотен. Первые ткани, вероятно, изготавливались из грубых волокон, получаемых из крапивы или конопли. В последующие исторические эпохи совершенствовались технологии, усложнялись фактуры и цветовые решения. О наличии узорного ткачества на территории современной Удмуртии свидетельствуют сохранившиеся остатки орнаментированных пряслиц, маховиков от веретён, частей ткацкого станка, а также уцелевшие фрагменты тканей, найденных при раскопках Чепецких городищ (X-XIII вв.) [3]. Традиционное ткачество в XIX веке получило особенно широкое распространение и, предположительно, к этому времени следует отнести появление тек-

стильного промысла – изготовления тканых изделий на продажу [4]. О широком применении ткачества в быту старообрядцев имеются свидетельства у этнографов-путешественников XVIII века. Известны наблюдения Н. П. Рычкова, писавшего: «Женщины прядут, ткуют различные холсты, шерстяные сукна» [3].

Ткачихи на территории Удмуртии использовали станки двух типов: простейший вариант удмуртского ткацкого станка без рамы, и ткацкий станок русского типа – кросна. Именно на таком станке изготавливались половики дорожки). Удмуртский ткацкий станок имеет следующие детали: передние стойки; пришва, на нее наматывалась готовая домотканина; палка, ею укрепляли пришву, чтобы не разматывалась готовая домотканина; подножки, они соединены с ремизками и блоками; к задней стойке прикрепляли косу-основу. Русский, в отличие от удмуртского, – это станок с рамой, в нем, кроме пришвы (передний валик в ткацком стане для укрепления нитей основы и наматывания готовой ткани), есть навой (катушка больших размеров, на которую наматываются нити основы для выработки ткани на ткацком станке.). В процессе тканья основа постепенно разматывается.

Ремизки помогали создавать так называемый зев, через который при помощи деревянного челнока мастерица протаскивала нить утка (нити, или полоски ткани в половиках, идущие поперек ткани). Ремизки вязали из крепких крученых льняных нитей. Затем эти петли прочно прикрепляли к круглым тонким палочкам длиной до 50 сантиметров. Все нити основы продевали через глазки ремизок (нитяные петли, вдетые друг в друга). Четные нити пропускали в одну ремизку, нечетные – в другую. Между ремизками и тканью подвешивали бердо (приспособление в виде частого гребня). Ремизки перемещали (поднимали и опускали) нити основы при зевобразовании с помощью подножек, с которыми ремизки соединялись с помощью подвесных блоков. Блоки с ремизками подвешивались прямо к потолку. После ремизок нити основы пропускали через гребень берда. Бердо – подвижной гребень, служащий для прибивания уточной нити к опушке ткани. Он свободно держится на основе и подбивает нити утка при ткачестве. Проборку в бердо выполняли вдвоем. Один подавал по порядку по две нити, другой продевал крючок в бердо,

захватывал нити, протаскивал их на себя и завязывал в петлю. Нити подвязывались к пришве [5].

Плетение из стеблей растений, которое предшествовало ткачеству, зародилось на заре человечества, свыше 25 000 лет назад. Изготовление ковриков, половиков, дорожек появилось одновременно с появлением ручного ткачества и вязания. Практически в каждом уголке мира имеются свои традиционные техники изготовления половиков, которые трансформировались во всемирно известные ручные методы, секреты которых передаются из поколения в поколение [9].

В Удмуртии половики относятся к «низовым» техникам, которые не предполагают высокий уровень мастерства. Материалами для традиционных напольных покрытий служили грубые, толстые нитки, веревки, полосы из старых тряпок, растения типа рогоза, мочало. На Севере Удмуртии в качестве материала для половика иногда использовали старую рыболовную сеть [7].

Но чаще всего «ткали половики из старых, вышедших из обихода вещей. Их стирали, разрезали аккуратно ножницами на длинные полоски сантиметра по два шириной и сматывали в клубки. Таких клубков надо было очень приличное количество, чтобы соткать половики. Чем ярче и разнообразнее цвета клубков, тем интереснее получится половичок. Обычно узор составлял троицу – делалась широкая (8-10 сантиметров) цветная полоса и затем разделительный бордюр из двух полос, например – черных, с белой полосой между ними (шириной по 1-1,5 сантиметра)».² С.И. Дряхлова из с. Красногорское рассказала: «...ткали из тряпок, окрашенных в разные цвета, нарезанных на тонкие полосы и скрученных. В качестве основы брали простые катушечные нитки. Половики ткали широкие, шириной до 80 сантиметров».¹

Половики ткали на станке обычным способом, используя в качестве основы нити из прочного материала – конопляные, льняные, хлопчатобумажные нитки № 10 черного и белого цветов. В результате контрастности цветов основы, получаются замечательные светлые полосы по кромке. Обычно метод ткачества по-

¹ Из воспоминаний Дряхловой Светланы Ивановны (1968 г. р.), жительницы с. Красногорское Красногорского района Удмуртской Республики.

половиков предполагал двухнитовую технику. Узор составляется из дополнительно нарезанной ткани и закладывается по утку сверху и снизу [12]. Для ткачества половиков использовались специальные берда с более крупными зубьями, они применялись для сбиwania нитей в единое полотно.

Половик имеет вид дорожки, служит утеплителем на холодном полу. А небольшой коврик служит для вытирания обуви от уличной пыли и грязи при входе в чистое помещение, то есть он выполняет грязезащитную функцию, впитывает уличную воду [8]. Удмурты и русские использовали половики для утепления, так как избы часто к утру остывали, и хождение по холодному полу после сна часто приводило к простудным заболеваниям. Появление половиков в традиционном жилище связано со стремлением к поддержанию чистоты в избе, однако художественное выполнение их говорит не только о практическом, но и об эстетическом назначении [7].

В удмуртских избах половиками было принято покрывать лавки, сундуки, спальные места на печах. Со временем хозяйки их стали использовать не только для утепления пола, но и как предмет декора, в качестве прикроватных или входных ковриков. Со временем половики становятся предметом традиционного декора избы и у старообрядцев, тяготевших к большей суровости быта [9].

Художественные особенности ковровых изделий во многом сложились в связи со спецификой интерьера крестьянского жилища, с его организацией и функционированием. Они сообщали предметному ансамблю избы как удмуртов, так и русских старообрядцев гармоническое единство, усиливали впечатление завершенности и целостности, формировали его сложное многозначное пространство. Композиция каждого половика строго соответствовала его назначению, они способствовали делению интерьера на функциональные зоны: вход в избу, спальный угол, передний угол. Половиками сплошь покрывают центральную, большую часть избы, укладывая поперек так, чтобы полосы тщательно подходили друг к другу и сохранили раппорт узора. Крупные ритмичные узоры половиков, перекликаясь с занавесами, покрывалами, ламбрекенами, создают единую художественную гармонию в убранстве жилища [7]. Кроме домотканых полови-

ков у старообрядцев были популярны круглые коврики, которые обычно клали у входа.

Основные цвета домашних тканей, традиционные для Удмуртии – черный, красный, синий и белый, реже встречалось добавление зелёного и жёлтого цветов, однако пестрядь была чрезвычайно разнообразна по ритму составляющих узор клеток – мелких и крупных, простых и сложных [2].

Ткачество половиков у русских не отличалось от ткачества половиков у удмуртов. Этот вид народного текстиля и сейчас имеет повсеместное распространение на территории Удмуртии. Почти невозможно встретить двух одинаковых половиков, хотя мастерицы постоянно обмениваются опытом друг с другом. Самым распространенным материалом для создания половиков-дорожек, как и для половиков-кружков, были старые ткани от изношенной одежды, постельного белья. «... Как правило, не существовало какого-то специального смысла в рисунках и орнаментах дорожек, как это свойственно другим техникам народного рукоделия».² Декоративный эффект достигался за счет разного цвета нитей, больше всего встречаются «иррегулярные» дорожки без какого-либо ритмического рисунка. В смене цвета нити не существовало никакой системы. Для сложных узоров использовались известные текстильные техники: закладного ткачества, ручных переборов. Одной из особенностей удмуртского ковроткачества являлась так называемая «косичка». В качестве декора или границы рапорта делались эти «косички» — белая и красная или черная нити скручивались вместе и использовались для прокладывания полосы узора [11].

Половики старообрядцев отличаются своеобразным колоритом, они выполнены в спокойной холодной гамме. «Половики обычно были вытканы широкими полосами разного цвета. Но ярких цветов не было. В половиках использовались больше серые, синие, коричневые и черные нити».² В Красногорском районе в с. Большой Селег был изготовлен половик с характерными особенностями этого населённого пункта: в ткачестве этого изделия используются полосы красного цвета, который в традиции символизирует радость, торжество, счастье и божественное начало. Данный половик был соткан бабушкой мужа хозяйки половика Дряхловой Светланы Ивановны (1968 г. р., с. Красно-

горское) Говязиной Клавдией Григорьевной, с. Большой Селег, Красногорский район, в качестве подарка на свадьбу внука, когда женщина ткала этот половик, то говорила это «Шашеньке на свальбу» (Сашеньке на свадьбу). Изделие длинное. Как сообщила информант: «Такими половики ткали для того, чтобы потом свернуть его в один большой моток, а затем отрезать от полотна нужное количество ткани и при необходимости стелить на пол, предварительно обработав края».²

На странице сети ВКонтакте Марии Перминовой (уроженки д. Бараны, проживающей в г. Тюмени, https://vk.com/wall125765641_1892), мы нашли интересную информацию и фотографии половиков Ашихминой Харитоньи Ефремовны, хранящиеся сейчас в доме Л. А. Гырдымовой. Эти половики тоже яркие: красные «прокидки», основные полосы чистых синих, зеленых, желтых, оранжевых цветов, в контрасте с белым и черным. Почему, вытканые давно, они выглядят как новые? Оказывается, была традиция, поверх «баских» (красивых) половиков, стелить поперек половичок похуже, и ходить только по нему.

Как исключение из традиции в одном из домов д. Бараны нам встретился ковер в закладной технике ткачества, изготовленный в качестве подарка от Бушковой Зинаиды, 1930 г. р., уроженки д. Бараны, но проживающей в момент создания коврика (предположительно в 2010 г.) в г. Новосибирске, для матери сегодняшней хозяйки этого изделия М. А. Булатовой. Для закладного ткачества характерны крупные ступенчатые фигуры, ромбы, треугольники. Цветовые сочетания насыщенные, что вызвано использованием покупной пряжи и влиянием тюркского ткачества, которое часто встречается в Сибири. Таким образом, старoverы не отвергают не типичных для них изделий, если они выполнены близкими родственниками.

Если половики, изготовленные на ткацком стане, были длинные и узкие, то те, которые плелись крючком, обычно, круглой формы. Иногда для плетения круглых ковриков использовалась более сложная техника плетения косичкой на основе, немного позже для упрощения использовались сплетённые косички, ко-

² Из воспоминаний Булатовой Марии Акимовны (1959 г. р.), жительницы д. Бараны Красногорского района Удмуртской Республики.

торые сшивались между собой, также широко использовалась техника вязания половиков крючком. Вязание половиков круглой формы крючком из нарезанных полос старых полотен не составляет труда, если человек умеет владеть крючком и знает приемы выполнения двух петель – воздушной (петля в начале нового ряда полотна, которая позволяет подняться на высоту, необходимую для вязания следующего ряда) и столбика без накида. После вывязывания первого ряда производят его закрытие путем соединения крайнего столбика с первым, протягивая захваченную рабочую нить под двумя дугами начальной петли через петлю, находящуюся на крючке.

Далее для выполнения второго ряда необходимо провязать 2 воздушные петли подъема. Такой прием препятствует перекосу полотна, а также сохраняет его плоскую форму. Затем вяжут второй ряд теми же столбиками без накидов. Но чтобы создать правильную круглую, а не куполообразную форму коврика, в каждую последующую петлю предыдущего ряда необходимо сделать по 2 столбика. Заканчивают ряд аналогично первому.

Каждый последующий круговой ряд вывязывают подобно нижестоящему, но для поддержания плоской формы коврика обязательно следует делать прибавления. Их количество и периодичность рассчитывают индивидуально. Это зависит от числа петель в первом ряду, толщины используемого материала и плотности вязания. При имеющемся опыте и навыках, необходимость дополнительных петель определяется визуально. После достижения нужного диаметра изделия крайний ряд закрывают, закрепляют и конец пряжи прячут внутрь провязанных петель [15]. Узор на половиках-кружках достигается с помощью вкрапления ткани различной по цвету и составу. Узор, а также схему для его выполнения к напольным половикам можно применять любые. Также для этого подойдут узоры круглых салфеток.

Узор на половике-кружке, выполненном Навалихиной Степанидой Сергеевной (1949 г. р., д. Багыр), хранящемся у М. А. Булатовой, достигается с помощью использования полос различной по цвету ткани. Вязание круглых ковриков сегодня очень модно у деревенских женщин-удмурток. Они любят яркие сочетания цветов и стремятся вывязать сложные изображения птиц, цветов, деревьев. Небольшое количество изделий, встреченных в домах

старообрядцев, позволяет предположить, что они придерживались более спокойного цветового решения ковриков, выбирали простые геометрические композиции по принципу центральной симметрии. В представленном изделии она выглядит как большой цветок, напоминающий подсолнух.

Ткачество домотканых половиков у старообрядцев мало отличается от ткачества удмуртов. Оно сочетает в себе знание народных традиций и авторские технологии. Однако чаще всего колорит половиков старообрядцев отличается спокойной цветовой гаммой без ярких акцентов. Зафиксировано применение красного цвета в предназначенных для свадебного подарка тканых половиках, который символизирует пожелание благополучия. Яркие, контрастные цветовые решения воспринимались как особенно красивые, такие половики старались беречь, застилая поверх старым изделием. Этот факт подтверждает, что работы особо искусных мастериц ценятся и сохраняются как можно более долго.

Литература

1. Климов К. Удмуртское народное ткачество / К. Климов. – Ижевск, 1979. – С. 5-35.
2. Левинсон-Нечаева М. Н. Ткачество // Очерки по истории русской деревни X-XIII вв. – М., 1959. – (Труды Государственного исторического музея; Вып. 33). – С. 7 – 37.
3. Информация об истории традиционного ткачества: сайт.-URL: <https://decoqudm.ru> (дата обращения: 19.07.2022). – Текст: электронный.
4. Информация о декоративно-прикладном искусстве удмуртов: сайт. – URL: <https://2r.ru> (дата обращения 22.07.2022). - Текст: электронный.
5. Информация об удмуртском ткачестве и станке.: сайт.-URL: <http://folkroom.ru> (дата обращения: 22.07.2022). -Текст: электронный.
6. Виды ткачества: сайт. – URL: <http://alex60.ru> (дата обращения 03.08.2022). – Текст: электронный.
7. Информация о прикладном искусстве удмуртов: сайт – URL: <https://vorshud.unatlib.ru> (дата обращения 04.08.2022). – Текст: электронный.
8. Информация о половиках: сайт – URL: <https://ru.wikipedia.org> (дата обращения 04.08.2022). – Текст: электронный.
9. История половика: сайт – URL: <https://www.rmnt.ru> (дата обращения 11.08.2022). – Текст: электронный.

10. Тканые изделия удмуртов: сайт – URL: <http://informvest.ru> (дата обращения 11.08.2022). – Текст: электронный.

11. Тканые изделия удмуртов: сайт – URL: <https://ok.ru> (дата обращения 11.08.2022). – Текст: электронный.

12. Техника ткачества половиков: сайт – URL: <http://telarian.ru> (дата обращения 12.08.2022). – Текст: электронный.

13. Техника ткачества половиков: сайт – URL: <https://vk.com> (дата обращения 12.08.2022). – Текст: электронный.

14. Символика цветов Удмуртской Республики: сайт – URL: <https://igra.udmurt.ru> (дата обращения 14.08.2022). – Текст: электронный.

15. Технология вязания ковра-кружка крючком: сайт – URL: <https://handsmake.ru> (дата обращения 17.09.2022). – Текст электронный.

На научно-исследовательской практике в Красногорском районе были зафиксированы следующие изделия.

Изделия, зафиксированные в Красногорском районе, д. Бараны, в доме семьи Булатовых



Рис. 1. Тканый половик-дорожка

Автор изделия: Шуклина Фотиния Филипповна, 1890 г. р., д. Багыр, Красногорский район, Удмуртская Респ.

Размеры (в сантиметрах) – 304x69.

Изделие соткано из хлопковых полос ткани разных цветов: белый, черный, синий, розовый, голубой, зеленый, серый. Декором служат полосы узора «косичка». С концов половик обработан обшивкой из хлопчатобумажной ткани.

Половик выполнен в технике плотняного переплетения (рис. 20).

Изделие хорошо сохранилось.

Хозяйкой изделия является Булатова Мария Акимовна, 1959 г. р., Удмуртская Респ., Красногорский район, д. Бараны.



Рис. 2. Половик-кружок

Автор изделия: Кочина Федосья Федоровна, 1939 г. р., д. Захватай, Красногорский район, Удмуртская Респ.

Размеры (в сантиметрах) – 83x83.

Изделие выполнено из хлопковых полос ткани белых, черных, синих, голубых, зеленых, бордовых и оранжевых цветов.

Половик связан крючком (рис. 22).

Состояние изделия хорошее.

Хозяйкой изделия является Булатова Мария Акимовна, 1959 г. р., Удмуртская Респ., Красногорский район, д. Бараны.



Рис. 3. Домотканый половики

Автор изделия: Бушкова Зинаида, 1930 г. р., Удмуртская Респ., Красногорский район, д. Бараны.

Размер изделия (в сантиметрах) – 156x177.

Изделие состоит из двух тканых полотен размерами (в сантиметрах) – 78x177 и имеет обшивку 3,5 из сатина. Оно изготовлено из самопряденой шерсти желтых, черных, розовых, зеленых, бордовых, коричневых цветов.

Половик выполнен в технике закладного ткачества (рис. 21).

Половик отлично сохранился.

Хозяйкой изделия является Булатова Мария Акимовна, 1959 г. р., Удмуртская Респ., Красногорский район, д. Бараны.

Изделия, зафиксированные в Центральной районной библиотеке Красногорского района Удмуртской Респ., с. Красногорское, ул. Ленина, 68.



Рис. 4. Домотканый половик-дорожка
Автор изделия: Фефелова Устинья Васильевна, 1905 г. р., с. Курья, Красногорский район, Удмуртская Респ.

Размеры изделия (в сантиметрах) – 75x219.

Изделие выполнено из хлопчатобумажных, трикотажных и ситцевых полос ткани разных цветов: белый, синий, красный, коричневый, черный, зеленый.

Половик выполнен с использованием пестряди (ткань с рисунком, образованным в процессе ткачества, с использованием нитей, или волокон разных цветов) в технике полотняного переплетения (рис. 20).

Изделие хорошо сохранилось.

Хозяйкой изделия является Фефелова Наталья Григорьевна, 1977 г. р., Удмуртская Респ., Красногорский район, с. Красногорское.



Рис. 5

Говязина Клавдия Григорьевна, с. Большой Селег, Красногорский район, Удмуртская Респ.

Хозяйка изделия Дряхлова Светлана Ивановна, 1968 г. р., Удмуртская Респ., Красногорский район, с. Красногорское.





Рис. 6

Предположительный вариант части интерьера удмуртской избы. Источник: МБУК «Красногорский районный музейно-ремесленный туристический центр».

Фото автора.

Рис. 7

Шуклина Фотиния Филипповна, 1890 г. р., д. Багыр, Красногорский район, Удмуртская Респ., половик, предположительно 1920 г.

Хозяйка изделия Булатова Мария Акимовна, 1959 г. р., Удмуртская Респ., Красногорский район, д. Бараны.



Рис. 8

Навалихина Степанида Сергеевна, 1949 г. р., д. Багыр, Красногорский район, Удмуртская Респ., половик, предположительно 2011 г.

Хозяйка изделия Булатова Мария Акимовна, 1959 г. р., Удмуртская Респ., Красногорский район, д. Бараны.



Рис. 9. Схема полотняного переплетения



Рис. 10. Схема полотняного переплетения в закладной технике

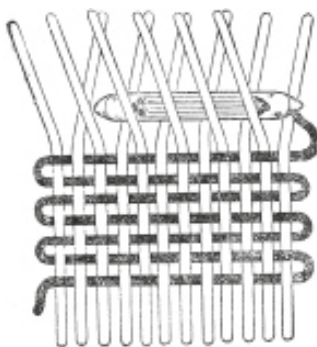

Условные обозначения:

- = возд. п.
- ^ = свезд. ст.
- х = ст. б/н
- † = ст. с/н

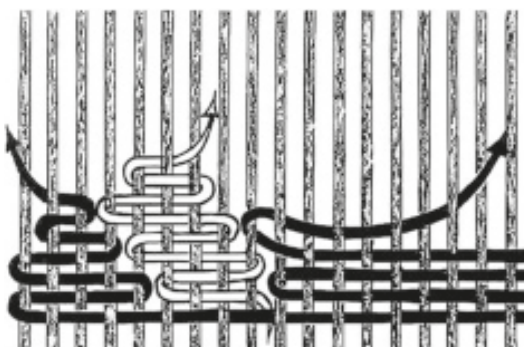
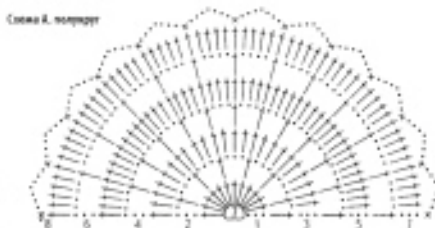
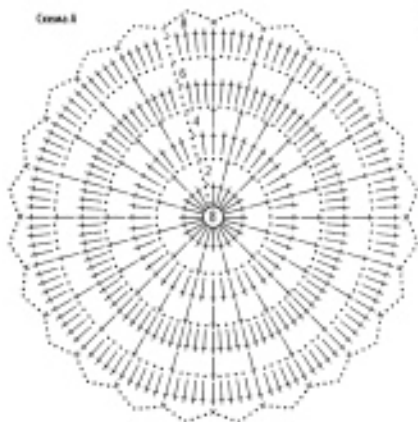
Рис. 11. Схема вязания крючком половика-кружка

Ядрова К. Е.
Научные руководители:
Ковычева Е. И.
Макашова А. А.

Традиционный костюм старообрядцев Красногорского района

Традиционная одежда для старообрядцев имеет исключительное значение. Это связано с тем, что старообрядцы используют ее для богослужений. Именно обрядовой функцией традиционной одежды обусловлена ее сохранность в старообрядческой среде. Важным фактором формирования комплекса традиционного костюма и представлений о нем в старообрядческой сфере является религиозность. Традиционная одежда старообрядцев является внешним выражением религиозных принципов.

Цель работы – выявление своеобразия традиционного костюма старообрядцев Красногорского района Удмуртской Республики. Задачи:

1. Знакомство с имеющейся литературой по теме для определения общих сведений по костюму староверов России: назначению, составу и смысловому содержанию элементов комплекса, традициям применения в различных бытовых ситуациях:

2. Изучение в полевых условиях и фиксация художественных и технологических особенностей различных разновидностей традиционной одежды старообрядцев д. Бараны.

3. Анализ элементов комплекса, их своеобразия в зависимости от назначения, национальной и религиозной принадлежности владельцев.

В Древней Руси и в дореволюционной России одежда христиан была весьма разнообразна и характерна для определенной местности. Даже в соседних деревнях традиционный покрой одежды мог сильно различаться. Поэтому какой-то единой, чисто старообрядческой одежды не существует, заметила автор электронного ресурса Надежда Давыдова [5]. Вопрос о сравнении традиционной одежды территорий, из которых переселялись старообрядцы, ее эволюции после переселения в места современного проживания, остается открытым, так как на данный момент отсутствует

фундаментальное исследование, посвященное традиционному костюму старообрядцев. К такому выводу пришел этнолог, ведущий методист ЦТНК СУ г. Екатеринбург Вячеслав Печняк [4]. Автор сообщает о разделении старообрядчества на городское и сельское, о том, что существует различие покроя и регуляция пуговиц у молельных сарафанов и мужских рубах, отмечено отличие одежды по цвету.

Исследованием традиционной одежды старообрядцев в Удмуртии занимается старший научный сотрудник музея-заповедника «Лудорвай» А. А. Макшакова. Исследователь рассказывает о отличии одежды по двум сезонам: летом рубахи шились из светлых цветов, а зимние из темных. Пояс повязывали при крещении на голое тело под одежду и уже пытались его не снимать, кроме этого пояса опоясывали вторым поясом уже поверх одежды, который завершал костюм (на него подвешивали кошельки, ключи, кисеты и прочий инвентарь). Серьги на ушах не носились, так как считали, что на том свете змеи повиснут на ушах.

Новизна данного исследования заключается в том, чтобы узнать, какая старообрядческая одежда характерна для Красногорского района Удмуртской Республики, для чего было проанализировано несколько найденных в домах жителей изделий, наиболее типичных для местности.

Благодаря стремлению удержать обычаи, доставшиеся от предков, у старообрядцев сохранились элементы русской национальной одежды, которые исчезли у остального населения России. Для мужчин считается более благочестивым молиться в сапогах. Рубаха (косоворотка) должна быть навыпуск и подпоясана. Пояса бывают ткаными, плетеными, часто с красивым орнаментом. Ношение пояса, как для мужчин, так и для женщин считается обязательным. Пояс вместе с нательным крестом дается христианину при крещении [5].

Для женщин нет какой-либо специальной обуви, но нежелательны высокие каблуки и открытые босоножки. Наиболее пристойной одеждой считается длинный сарафан, в некоторых местностях его подпоясывают. На голову надевается платок, в праздничные дни светлый, в обычные – темный. Как правило, он закалывается булавкой, а не завязывается на узел. Размер платка должен позволять свободно покрыть плечи. Замужняя женщина

под платок надевает повойник (или кичку) – шапочку, завязывающуюся или застегивающуюся сзади, иногда украшенную вышивкой или кружевами спереди. Под повойник убираются волосы. Покрывание головы женщиной имеет особое значение. По слову св. апостола Павла, покрытая глава является знаком подчинения жены мужу. О необходимости покрывать головы женщинам писал апостол Павел в послании к коринфянам [5].

Традиционная одежда, используемая для моления, называется моленной или молельной. Вообще же традиционная одежда, используемая и при повседневном ношении, именуется «христианской» (так как официальное, закрепленное во внутренних документах самоназвание старообрядцев – «христиане»). В настоящий момент подавляющее большинство старообрядцев не носит традиционную одежду в повседневности. Моленная одежда имеет более высокое положение, чем любая другая. Ее стирают отдельно и всегда в начале стирки. Если до стирки там было стирано поганое (повседневное), то таз, где стирали, либо стиральную машину полагается «исправить» (совершить определенный чин окропления святой водой). Моленная одежда хранится отдельно от другой, не смешивается. Есть сведения, что в более ранний период моленную одежду хранили в моленной избе или часовне. Моленную одежду изготавливали самостоятельно либо заказывали у специальных людей: благословленных портных или жителей скитов. Есть сведения, что в монастырях (скитах) Южного Урала жили портные-мужчины. Вообще монастыри и скиты являлись центрами по изготовлению вещей повышенного качества. Сарафаны, пояса, кафтаны, головные уборы и золотошвейные вещи – это то, что миряне покупали у иноков. Изготовленные в скитах вещи отличались тонкостью работы [4].

Среди «сельского» населения более распространены были вещи из домотканого материала, который назывался «сводедельщина». Бытовую, повседневную мирскую одежду шили сами. Крой повседневной и моленной одежды не различался. Для моленной одежды старались использовать покупные дорогие праздничные ткани. К XX веку сложились определенные традиции в подборе тканей, цветов и т. д. Градация тканей: самыми «низкими» считались хлопок, лен (за исключением «чесычи» – особого льна из тонко спряденных нитей (она приравнивалась к шелку),

ситцы, крашенина (кубовина), затем шла шерсть, кашемир, сатин, затем шелк и парча. Использование разных по происхождению материалов в одном комплексе старались не допускать. Но зачастую данное правило было сложно исполнимо в связи с дефицитом тканей. Смесовые ткани (шерсть/лен и т. д.) считаются нежелательными (исключение составляет шелк, смешанный с нитями растительного происхождения) [4].

Существует разделение одежды по цвету. Для каждого церковного праздника избирается определенная цветовая гамма. Для господских (посвященных Христу, например, Пасха или Преображение Господне) праздников — белый, красный, черный (различают до 7 оттенков), фиолетовый (цвет царского пурпура). Для богородичных (посвященных Богородице, например, Покров или Благовещение) — голубой, светло-фиолетовый (цвет чинов ангельских), розовый. Для апостольских (праздников, посвященных апостолам, например, на Иоанна Богослова или Петра и Павла) — красный, для святых (посвященных святым, например, Николе Чудотворцу) — синий, для пророческих (посвященных ветхозаветным пророкам, например, Илие) — зеленый. Придя на молитву, «христианин» обязан надеть вещь, соответствующую цвету праздника. Во время Великого поста одежды должны быть темных тонов: черные, темно-синие, коричневые, темно-фиолетовые [4].

Религиозная символика существовала и в деталях одежды. Например, при отделке косоклиных сарафанов использовалось определенное количество пуговиц, чаще всего 17 и 22: число 17 связано с 17-ю ветхозаветными пророчествами о Христе; 22 — количество книг Ветхого Завета. Большинство исследованных сарафанов, хранящихся в фондах музеев, имеют по 22 пуговицы. Аналогичным образом могло регулироваться и количество пуговиц на мужских рубашках: 3 (число Троицы), 5 (Троица и двойственная природа Христа), 7 (число Таинств, Вселенских Соборов, а также количество молитв начала). На женском головном уборе «шамшуре» присутствовали вышитые вертикальные полосы по 9 стежков каждая. Символизируют они покровительство Бога (Троица) — 9 стежков по количеству чинов ангельских. Вышивать их необходимо при чтении молитвы «Богородице дево, радуйся» на каждый стежок. Сам женский головной убор также

состоит из трех частей — шамшура, сорока и платок, что аналогично символизирует Троицу [4].

Среди используемых техник вышивки преобладали поздние швы — тамбур и крест, сохранились и образцы рубах с применением техники заполнения тамбурной вышивки ковровым швом. В качестве украшения женских рубах, в подавляющем большинстве исследованных образцов, применялись кружева, но встречаются и поликовые рубахи с вышивкой.

Детали отделки одежды также имели свое значение. Для некоторых общин важным было, чтобы косovorotka была подрублена, то есть с внутренней стороны по подолу и манжетам рукавов должна быть пришита полоса ткани — «подштаферка». Аналогично и на подоле косоклинного сарафана. В обязательном порядке, помимо «подштаферки», должна была присутствовать «щетка» (подоплека-второй слой ткани), деталь, используемая для того, чтобы предохранять ткань от истирания при ношении.

Пояса в подавляющем большинстве тканые на топках (на дощечках) выкладные с текстами молитв и псалмов. Различия в цвете и форме поясов для мужчин и женщин не существовало. Завязывается пояс на молитву путем складывания его пополам и повязывания передвижной петли. При повседневном ношении таких требований к поясу не предъявлялось. Виды узлов и обычай ношения с той или иной стороны концов пояса, ширина, цветность и изобразительные мотивы разнятся и зависят от конкретной местности [4].

Мужская мода в старообрядческом мире тоже подлежала строгой религиозной регламентации. Традиционный мужской комплекс старообрядцев состоит из рубахи, портов (брюк в более позднее время), пояса, головного убора и кафтана. Тельная одежда представляет собой классические общерусские образцы — туникообразные рубахи, рубахи на кокетке и рубахи позднего сорочечного покроя (две полочки и втачные рукава). В обязательном порядке на рубахе должен присутствовать ворот-стойка и ширинка (так называли планку на груди) [4].

Повседневные рубахи могли быть кубовыми (сделанными из крашенины) и из другой сводедельщины. Для повседневных рубах не было особых предписаний. Моленная рубаха должна была быть праздничной, то есть иметь вышивку или быть сделанной

из богатой ткани (шелк, кашемир), допускались также ткани с набойкой, напечатанным со специальных резных досок и закрепленным рисунком. Интересно, что в фондах музеев среди рубаш, атрибутированных как старообрядческие, встречаются шелковые рубашки с кармашком под часы.

Из головных уборов предпочитали носить шляпы. Эта тенденция прослеживается и по фотографиям начала XX века. Однако эта традиция берет начало от обычая носить валяные шапки. В XVII-XVIII веках староверы продолжали носить средневековые своедельные колпаки, меховые шапки, крытые сукном или более дорогой тканью, и валяные шапки. С середины XIX века в моду входят картузы — «фуражки». В этой связи отличительной чертой староверов оставалось ношение валяных шапок, центрами изготовления которых были Поволжье, центральная Россия и Урал. В обиход староверов картузы входят только в самом конце XIX века.

Едва ли не самой важной частью мужского гардероба является кафтан. Кафтан-поддевка (отрезной и приталенный) вошел в моленный комплекс старообрядцев и благодаря этому сохранился до наших дней в использовании. Среди образцов старинных кафтанов, хранящихся в часовнях, по домам, в фондах музеев встречаются разнообразные крои кафтанов: отрезные по талии со сборкой сзади (так называемые «поддевки»), с восьмью встречными очень глубокими складками, с восьмью борами (по четыре на каждой стороне). Цвет кафтана должен быть однотонный. Чаще всего кафтаны шьются из тонкой шерсти синего, темно-синего, оливкового, коричневого, серого или черного цвета. Кафтан на молитве подпоясывать не полагалось. В повседневной носке поверх кафтана надевалась какая-либо разновидность верхней одежды. В летнее время — армяки, азямы, сермяги. В зимнее — шубы и полушубки, крытые сукном. В качестве обуви в повседневности носили лапти, бутки и поршни — кожаная обувь, а также сапоги [4].

Женский комплекс имеет большее разнообразие, чем мужской. Состоит из рукавов (самое распространенное название женской рубашки), сарафана, головного убора, платка и пояса. «Рукава» шились из богатой ткани, среди образцов ранней одежды встречаются рукава из шелка, кашемира и т. д.). В фондах музеев

имеются образцы рукавов разнообразного покроя: поликовые, бесполиковые, с рукавом-«окороком». Более поздний крой, распространившийся в XX веке, — крестообразный. Ткань складывается прямоугольником и делается небольшой подрез. Затем посередине прорезается горловина, а ниже пришивают станушку из любой более дешевой ткани. Большинство рубах имеют ворот-стойку, застегивающуюся либо на пуговицу, либо застежки-схватцы, либо на запонки или завязки. Встречаются и рубахи с открытым широким воротом. В качестве украшения на праздничных женских рубахах применялись в основном купленные на ярмарках кружева.

Сарафан имеет особое значение для традиционной одежды старообрядцев Урала. Он играет первостепенную роль в моленном комплексе старообрядки. На моление женщины надевали темные сарафаны. Исследователи выделяют несколько видов сарафанов. Самые архаичные напоминают средневековую верхнюю одежду. В музеях и в этнографических экспедициях встречаются косоклинные и прямоклинные сарафаны с ложными рукавами. Самым архаичным видом исследователи считают прямые и прямоклинные сарафаны, сарафаны-ферязи, отличительной чертой которых является полностью закрытая спинка. Отголоски таких сарафанов встречаются у уральских казаков-староверов, у части старообрядцев центральной России и Урала. Затем появляются косоклинные сарафаны, отличающиеся наличием более узких лямок, и более узкой спинкой, которая постепенно превращается в «лапушку»/«лягушку». Самыми поздними видами сарафанов является так называемый «круглый» или «московский» сарафан, который состоял из нескольких полотнищ, соборенных по верху, и распространенный у староверов тип сарафана «горбача» и «тельмошника» — разновидности сарафанов на кокетке, силуэтом напоминающие косоклинные. И позднее всех появляются полуплатья и сарафаны на лифе, сформированные под влиянием города.

Для молитвы использовали только косоклинные сарафаны на 2, 4, 6 и 12 клиньев. Большинство сарафанов являются не распашными. Однако более старые сарафаны (середины XIX в.) являются полностью распашными. Нередко в моленных сарафанах делался особый карман под лестовку (вид старообрядческих че-

ток) и «подрушник». На Урале косоклиный сарафан в повседневности и на праздники мог носиться с запоном, крепящемся выше груди [4].

Одной из разнообразных деталей традиционного женского костюма старообрядцев является головной убор. По нему определялся семейный статус женщины. Девичий головной убор состоял из одной косы, заплетенной до конца косоплеткой (особой веревочкой, зачастую у девушки не до конца заплетенная коса воспринималась как знак сиротства), девичей повязки и платка. Принципиальное отличие девичьего головного убора от женского — это открытость теменной части, из-под которой выпущена коса. Женщина плетет две косы, убирая волосы полностью под головной убор. Это общерусская черта, сохранившаяся в среде староверов.

Женский головной убор был трехчастным и надевался на основу из двух кос, уложенных особым образом на макушке. Косы продевались в основания друг друга и укладывались вокруг образовавшейся «корзинки» или «куфты», либо равномерно обвивались вокруг макушки головы. Сверху на данную конструкцию надевалась шашмура (волосник), поверх которой надевался повойник или сорока (то же, что и повойник, но отличало ее наличие «хвоста»), поверх которой надевался платок.

Платок у старообрядков в ситуации богослужения надевался в рюк, закалываясь на булавку. По манере надевания платка также можно было определить семейный статус женщины. Девушки и молодухи надевали платок на кромку, родившие женщины-бабы и старухи надевали платок на уголок. Женщины надевали платок, чтобы он полностью скрывал линию волос. Более ранние источники упоминают среди головных уборов старообрядцев кокошник, к которому крепилась длинная фата. Такой убор был распространен до конца XIX века в центральной России, русском Севере, Нижегородчине, на Урале и в Сибири [4].

Таким образом, в каждом регионе присутствуют разные элементы кроя одежды, отличаются предназначение, техника исполнения, существует отличие в использовании цветовых решений. Как отметила А. А. Макшакова, в деревне Майоры Кезского района были выделены особенности сарафанов, как по материалу, по

цвету (черные, темно-синие, синие, бордовые (венчальные)), так и по пошиву (косоклинные и круглые).

Изучив традиционную одежду старообрядцев Красногорского района (что будет отражено в иллюстрациях с паспортными данными), мы заметили ее своеобразие. Например, во время праздников в других регионах, в молельной одежде должен присутствовать какой-нибудь элемент, цветом подходящий определенному празднику (это может быть пояс). А в Красногорском районе подобного не наблюдается. Одежда отличается в зависимости от назначения, например, праздничные рубахи, достаточно ярких цветов с вышивкой, свадебные белые с яркой вышивкой, а повседневные более скромные, простые, на них уже вышивки нет. Молельная одежда же состоит из белой рубахи и черного сарафана, на голову надевается белый платок.

Нам посчастливилось увидеть и погребальные комплекты. В доме Буровых, нас встретила необычная пара. Хозяйка – православная, а ее супруг – старовер, и произошла такая ситуация, что, открыв погребальный комплект, его супруга не знает для чего некоторые вещи в нем. Выяснилось, насколько тяжело психологически в таких смешанных браках, когда родственники мужа не принимают невестку из других верований. Мужские и женские комплекты сильно отличаются, сами они сшиты из фабричной белой х/б ткани. Изготавливает их определенный благословленный на это дело человек на заказ, сами комплекты шьются заранее, даже когда человек еще не при смерти, при этом, открывать до смерти человека, для которого было сшито, запрещено. Так же, атрибутом обуви являются специальные погребальные лапти со сплетенной подошвой в один слой. В женский комплект входит белая рубаха и платок, так же несколько покрывал, стелящихся на дно гроба саван, «нижница» и покрывающие сверху человека – «верхница», на голову идет шапочка. В мужской же комплект входит гораздо больше вещей.

Одежда староверов тяготеет к неизменности во времени, но постепенно изменяется ткань, от домотканой одежда переходит в смешанную, а после и вообще полностью к фабричным тканям. Очень хорошо виден этап перехода с кустарного (ручного) пошива к машинному. Тем ни менее многие из этих вещей до сих пор используются на фестивалях, праздниках и других меропри-

ятиях. После посещения дома Буровых стало понятно, из-за чего старообрядцы не жалуют смешанные браки и как в них тяжело находиться с психологической стороны. Одной из причин неодобрения таких браков является отход от традиций и обычаев, которые следует соблюдать и помнить, а также незнание в использовании погребальной одежды.

Литература

1. Макшакова А. А. Русский традиционный костюм в этнографических коллекциях музеев Удмуртской Республики (конец XIX – начало XX вв.) // Грибушинские чтения-2021. Кунгурский диалог. Тезисы докладов и сообщений XIII Международного социально-культурного форума (г. Кунгур, 22-24 апреля 2021 года). – Пермь: Изд. Богатырев П. Г., 2021. С. 441-448. Дата обращения – 17.09.2022 г.

2. Макшакова А. А. Сарафан как источник по изучению русских в Удмуртии в коллекции «Сарапульского историко-архитектурного и художественного музея-заповедника» / А. А. Макшакова // «Экспедиция в традицию». сб. материалов по традиционной русской культуре Волго-Камского региона. – С. 54-55.

3. Макшакова А. А. Старообрядческая одежда в этнографической коллекции архитектурно-этнографического музея-заповедника «Лудорвай» // «Вятская земля в пространстве исторической памяти» (к 115-летию открытия Вятской учёной архивной комиссии): материалы Всероссийской научно-практической конференции (Киров, 22 ноября 2019 г.): Киров. Ордена Почёта гос. науч. б-ка им. А. И. Герцена; – Киров, 2019, С. 150-153. Дата обращения – 19.09.2022 г.

4. Печняк В., Традиционная народная одежда староверов // Режим доступа: https://ruvera.ru/tradicionnaja_odezhda_staroverov: дата обращения – 19.07.2022.

5. Традиционная одежда старообрядцев // Режим доступа: <https://sakmarskievesti.ru/2021/12/26/tradicionnaja-odezhda-starooobryadcev/> Давыдова Н., дата обращения – 19.07.2022.



Вид со спинки

Праздничная рубаша № 6 (вид спереди). Хранится в семье Булатовых в деревне Бараны, ул. Полевая, 5.

Автор изделия: Булатова Ефимья Ефремовна, 1934 г. р., деревня Кулёмино, Красногорский район. Размеры (в сантиметрах) – 70x99. Рубаша состоит из тканей ярких цветов, низ состоит из четырех серых полотен, ширина которых составляет 38 см, у ворота присутствует сборка влево. Изделие состоит из полотен трех цветов: домотканого серого полотна из льна по низу, желтого сатина и розовой хлопчатобумажной ткани, декором служит черное фабричное кружево. Присутствует кустарный и машинный пошив.

Изделие хорошо сохранилось, хозяйкой вещи является Булатова Надежда Яковлевна, 1931 г. р., православная, родом из деревни Касьяново, Балезинский район.



Сборка

Фабричный и кустарный пошив

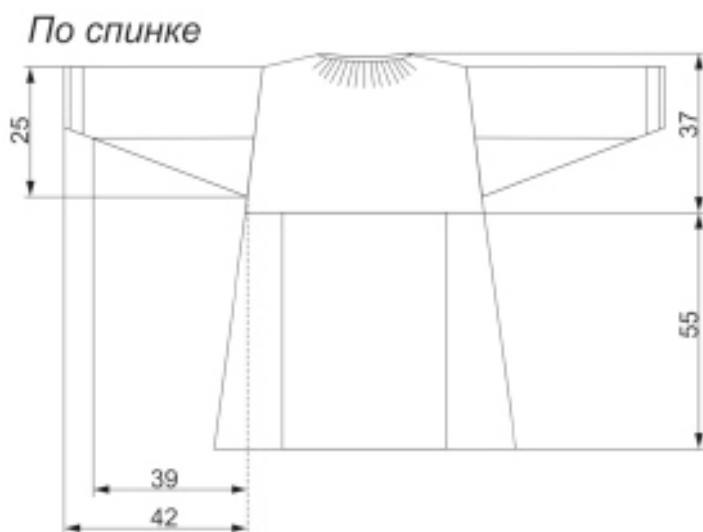
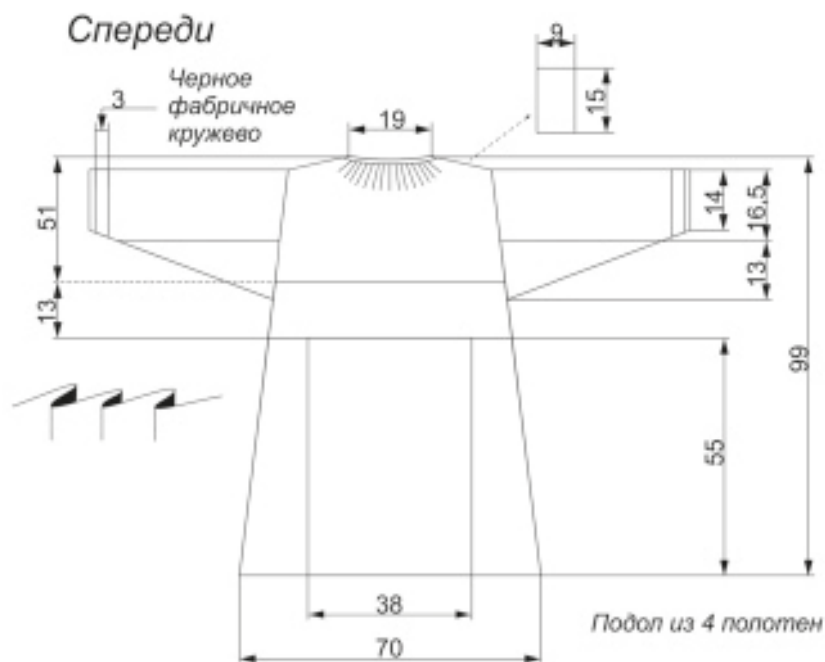

Карта кроя



Праздничная рубаха №9. Хранится в семье Булатовых в деревне Бараны, ул. Полевая, 5. Автор изделия: Смольникова Матрёна Петровна (Булатова), 1924 г. р., деревня Кулёмино, Красногорский район. Размеры (в сантиметрах) – 70x101. Изделие состоит из полотен шириной 37 см двух цветов: белого фабричного сатина, домотканого полотна из серого льна, и одного клина. Присутствует нагрудный разрез, который застегивается на одну пуговицу. Декором служат вышивка крестом из черных и красных ниток мулине и белое фабричное кружево. Изделие находится в удовлетворительном состоянии, присутствует наличие пятен. Хозяйкой вещи является Булатова Надежда Яковлевна, 1931 г. р., православная, родом из Балезинского района, деревни Касьяново.



Вышивка крестом

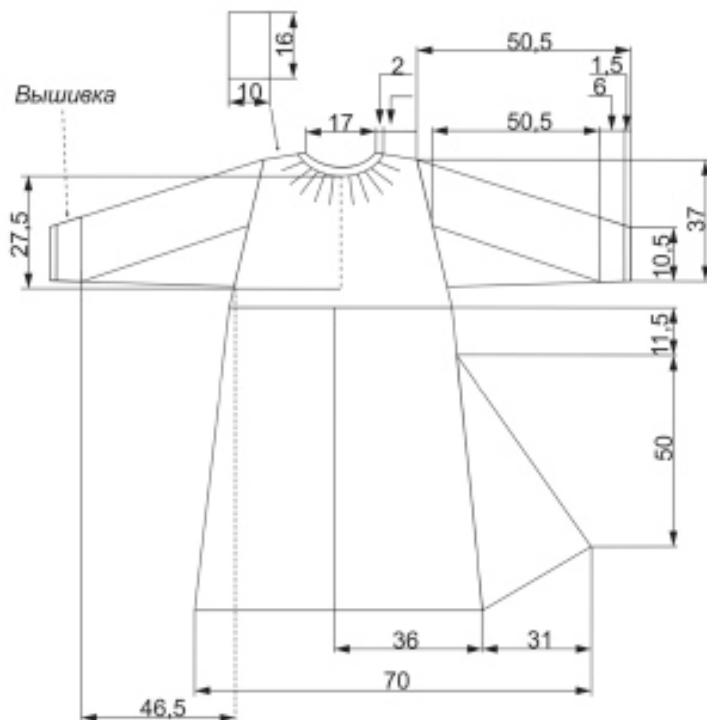

Подол состоит из 3 полотен и одного клина

Карта кроя



Праздничная женская рубаша № 7. Хранится в семье Булатовых в деревне Бараны, ул. Полевая, 5. Автор изделия: Булатова Ефимья Ефремовна, 1934 г. р., деревня Кулёмино, Красногорский район. Размеры (в сантиметрах) – 69х94.

Рубаша выполнена в яркой палитре, нижняя часть сшита из трех полотен, ширина которых составляет 38см. и одной вставки. Присутствует нагрудный разрез, ворот застегивается двумя пуговицами. Используются ткани трех цветов: красного сатина, белого сатина, домотканного полотна светло-серого и розового льна, декором служит вышивка крестом из голубых, желтых и темно-синих ниток мулине. Присутствует машинный и кустарный (ручной) пошив. Степень сохранности удовлетворительная: низ по швам – утраты нитей шва, утраты на полотне, полинявшее изделие. Хозяйкой является Булатова Надежда Яковлевна, 1931 г. р., православная, Балезинский район, деревня Касьяново.



Вышивка крестом

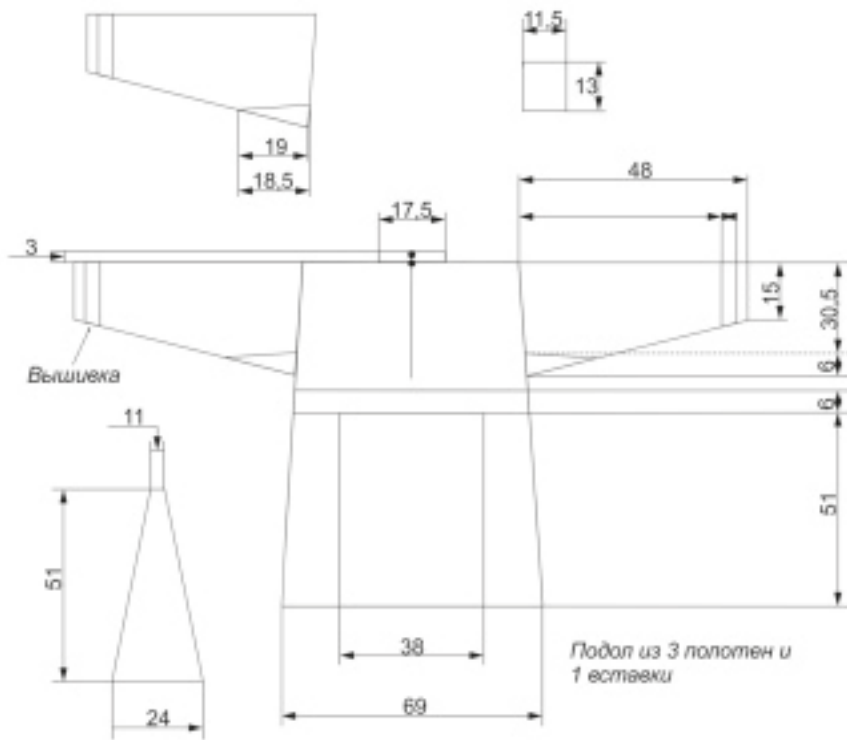

Карта кроя



Праздничная рубаша № 13. Хранится в семье Булатовых в деревне Бараны, ул. Полевая, 5. Автор изделия: Булатова Ефимья Ефремовна, 1934 г. р., деревня Кулёмино, Красногорский район. Размеры (в сантиметрах) – 98x102.

Рубаша выполнена в яркой контрастной палитре, нижняя часть сшита из четырех полотен, ширина которых составляет 37 см и одного клина. Присутствует грудной вырез, ворот застегивается пуговицей, присутствует сборка у ворота. Использована ткань трех цветов: темно-синего сатина, розового сатина и белого ситца, декором служит вышивка крестом из красных и черных ниток мулине. Присутствует машинный и кустарный (ручной) пошив. Степень сохранности удовлетворительная: наличие пятен и дыра по нижнему краю. Хозяйкой является Булатова Надежда Яковлевна, 1931 г. р., православная, Балезинский район, деревня Кастьяново.



Сборка



Вышивка крестом



Вид со спинки

Молельный сарафан № 12 (вид спереди). Хранится в семье Булатовых в деревне Бараны, ул. Полевая, 5. В изделии преобладает темно-синий цвет, подол состоит из пяти прямых полотен, ширина которых составляет 39 см, из шести клиньев разных размеров и двух обрезанных полотен, «лягушка» – V-образная часть соединения лямок на спине, прорезается из верхнего небольшого полотна на спинке. Изделие из тканей трех цветов: темно-синего полотна из льна, цветного, зеленого и голубого сатина (лямки) и пестряди из льна (подоплека). Присутствие кустарного пошива. Степень сохранности хорошая. Хозяйкой является Булатова Надежда Яковлевна, 1931 г. р., православная, Балезинский район, деревня Касьяново.

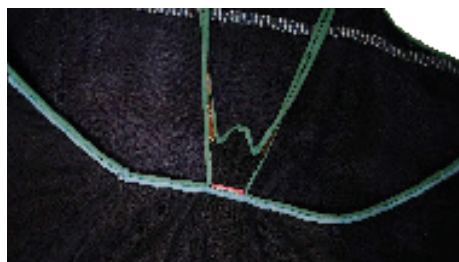

«Лягушка»

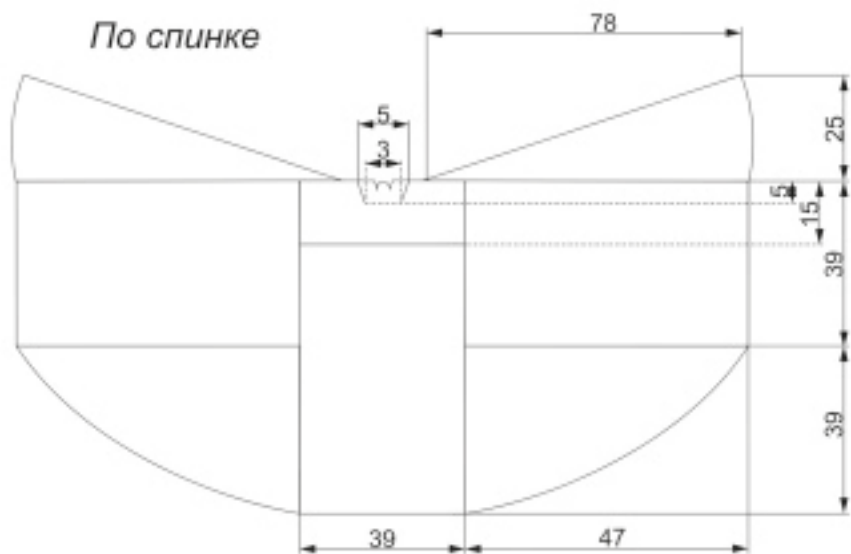
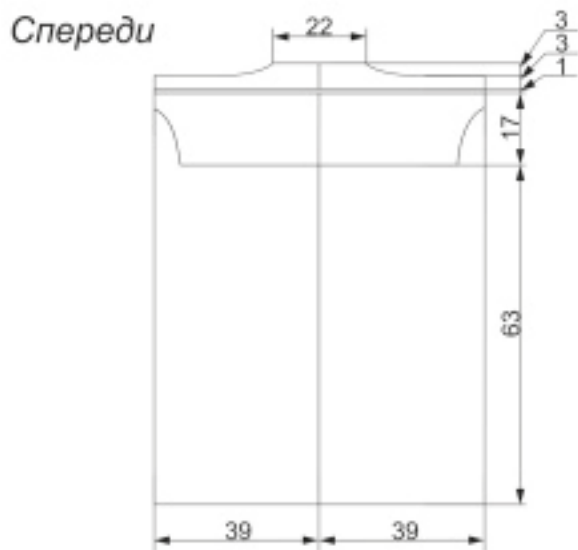

Молельный сарафан № 12 (карта кроя)



Платок № 24.

Хранится в семье Булатовых в деревне Бараны, ул. Полевая, 5. Размеры (в сантиметрах) – 93х93. Изделие из шелка, покупное. Платок выполнен в ярких цветах, в центре композиции присутствует сетчатый растительный орнамент, по краям платка проходит линейный растительный орнамент, а в уголках цветочная композиция, состоящая из: зеленых, красных, ярко-розовых и светло-розовых цветов. Фоном служит светло-желтый цвет, а по краю платок обрамляется бахромой золотисто-охристого цвета. В целом композиция выглядит свежей и гармоничной. Степень сохранности удовлетворительная. Первая владелица Перминова Ирина Михайловна, примерно 1874 г. р., деревня Кулёмино, Красногорский район. Сейчас хозяйкой является Булатова Мария Акимовна, 1959 г. р., православная, деревня Захватай, Красногорский район, на данный момент деревня Бараны.



*Платок № 24
(растительный элемент)*



Праздничный сарафан № 10.

Хранится в семье Булатовых в деревне Бараны, ул. Полевая, 5. Автор изделия: Булатова Ефимья Ефремовна, 1934 г. р., деревня Кулёмино, Красногорский район. Размеры (в сантиметрах) – 99х311. Изделие из ткани трех цветов: зеленого фабричного сатина, розового сатина и внутри – ситец. Присутствие машинного пошива. В изделии преобладает зеленый цвет, обтачка по краю грудки и сами ляжки из розового ситца, подол состоит из пяти прямых полотен, ширина которых составляет 62 см, присутствует «лягушка» – V-образная часть соединения лямок на спинке, сзади присутствует сборка, направленная вправо. Степень сохранности хорошая. Хозяйкой является Булатова Надежда Яковлевна, 1931 г. р., православная, Базезинский район, деревня Касьяново.



*Праздничный сарафан №10
(сборка и «лягушка»)*



Праздничный (свадебный) фартук без грудки № 5.

Хранится в семье Булатовых в деревне Бараны, ул. Полевая, 5. Автор изделия: Смольникова Матрёна Петровна (Булатова), 1924 г. р., деревня Ефремово. Размеры (в сантиметрах) – 71,5x118. Фартук выполнен в нежной цветовой гамме, контрастность возникает благодаря вышивке. Изделие состоит из двух полотен, ширина которых составляет 58см., присутствие складок, направленных влево, в вышивке присутствует растительный орнамент. Изделие выполнено из трех тканей разных цветов: фабричного белого сатина, декором служит белое фабричное кружево и вышивка крестом из черных и красных ниток мулине. Присутствует машинный пошив. Степень сохранности удовлетворительная: наличие пятен, порванный пояс – завязки. Хозяйкой является Булатова Надежда Яковлевна, 1931 г. р., православная, Балезинский район, деревня Касьяново.



Праздничный (свадебный) фартук без грудки № 5 (вышивка крестом)



Фартук для повседневной носки без грудки № 30.

Хранится в семье Булатовой М. А., в деревне Бараны. Изделие изготовлено в Красногорском районе, деревне Захватай, примерно в 1930-е годы. Автор изделия: Бушкова Устинья Филипповна, 1900 г. р., русская, Красногорский район, деревня Захватай. Размеры (в сантиметрах) – 76x82. Изделие выполнено из ситца цветочного принта из красных, синих, желтых и белых цветов. В качестве декора служит кружево филейной вязки. Присутствует машинный пошив. Изделие состоит из двух полотен, присутствие складок направленных влево. Степень сохранности хорошая: выцветание ткани. Хозяйкой является Булатова Мария Акимовна, 1959 г. р., православная, Красногорский район, деревня Захватай, на данный момент деревня Бараны.



Праздничный фартук без грудки № 31.

Хранится в семье Булатовой М. А., в деревне Бараны. Изделие изготовлено в Красногорском районе, деревне Захватай, примерно в 1920-е годы. Автор изделия: Шуклина Фатинья Филипповна, примерно 1890 г. р., русская, Красногорский район, деревня Захватай. Размеры (в сантиметрах) – 72x90.

Изделие выполнено из сатина ярких контрастных оранжевых, зеленых, розовых и черных цветов. Изделие состоит из двух полотен, присутствие складок, направленных влево. В качестве декора служит черное кружево филейной вязки с геометрическим орнаментом. Присутствует машинный пошив. Степень сохранности хорошая: выцветание ткани, наличие пятен. Хозяйкой является Булатова Мария Акимовна, 1959 г. р., православная, Красногорский район, деревня Захватай, на данный момент деревня Бараны.



Праздничный фартук без грудки № 32.

Хранится в семье Булатовой М. А., в деревне Бараны. Изделие изготовлено в Красногорском районе, деревне Захватай, примерно в 1920-е годы. Автор изделия: Бушкова Фатинья Филипповна, примерно 1890 г. р., русская, Красногорский район, деревня Захватай. Размеры (в сантиметрах) – 65,5x74. Изделие выполнено из: белого ситца, состоит из одного полотна, присутствие складок направленных влево. В качестве декора служит нежно-розовая атласная лента, белое кружево филейной вязки с геометрическим орнаментом и вышивка крестом из светло-розовых, красных, синих, зеленых и черных ниток мулине. Присутствует машинный пошив. Степень сохранности хорошая: выцветание ткани. Хозяйкой является Булатова Мария Акимовна, 1959 г. р., православная, Красногорский район, деревня Захватай, на данный момент деревня Бараны.



Обрядовый (молельный) сарафан «барошник» №17.

Изделие зафиксировано на Интерактивной музейной площадке «Незабытая старина», Красногорский район, деревне Бараны, ул. Советская 6А. Хранитель Пинегина Татьяна Вячеславовна, 1976 г. р., Тюменская область, Нижнетавлинский район, село Миячи. Изделие выполнено из черного сатина, края и ляжки из желтого ситца. Подол состоит из пяти прямых полотен, ширина которых составляет 57 см, присутствует «лягушка» на спинке, сзади присутствует зацеп по спинке. Присутствие кустарного пошива, окантовка, вытачки и залупы выполнены машинной строчкой. Степень сохранности хорошая, незначительные утраты.



*Обрядовый (молельный)
сарафан «барошник» №17
(вид со спинки)*



Ежедневный девичий сарафан №3.

Изделие зафиксировано на Интерактивной музейной площадке «Незабытая старина», Красногорский район, деревне Бараны, ул. Советская 6А. Хранитель Пинегина Татьяна Вячеславовна, 1976 г. р., Тюменская область, Нижнетавлинский район, село Миячи. Автор изделия: Булатова Лидия Фокеевна, 1960 г. р., Красногорский район, деревня Бараны, ул. Полевая, 5. Размеры (в сантиметрах) – 88х400. Изделие выполнено из ткани трех цветов: фиолетового сатина, цветного сатина, подкладка внутри грудки из фабричного вафельного белого полотенца. Присутствует сложный крой, нижняя часть сшита из трех полотен, ширина которых составляет 60 см, двух вставок и двух клиньев, сборка по спинке. Присутствует машинный и кустарный пошив. Степень сохранности удовлетворительная: наличие пятен, выцветание ткани.



Вид спереди



Вид со спинки



Летник № 16.

Изделие зафиксировано на Интерактивной музейной площадке «Незабытая старина», Красногорский район, деревне Бараны, ул. Советская 6А. Хранитель Пинегина Татьяна Вячеславовна, 1976 г. р., Тюменская область, Нижнетавлинский район, село Миячи. Хозяйкой являлась Булатова Мария Акимовна, 1959 г. р., православная, Красногорский район, деревня Захватай, на данный момент деревня Бараны. Изделие выполнено из двух видов ткани: черного домотканого льняного полотна и черной х/б. Присутствует машинный и кустарный пошив. Сложный крой, ассиметричная композиция благодаря карману с правой стороны, скошенные плечи, застегивается, запахиваясь на левую сторону с помощью металлических застежек. Степень сохранности удовлетворительная: наличие пятен.



Вид со спинки

Окружность ворота - 41см.

Окружность подола - 291,5см.

Скошенные плечи

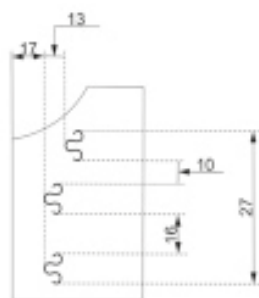

Спереди

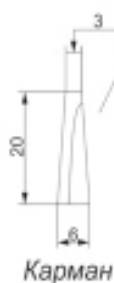
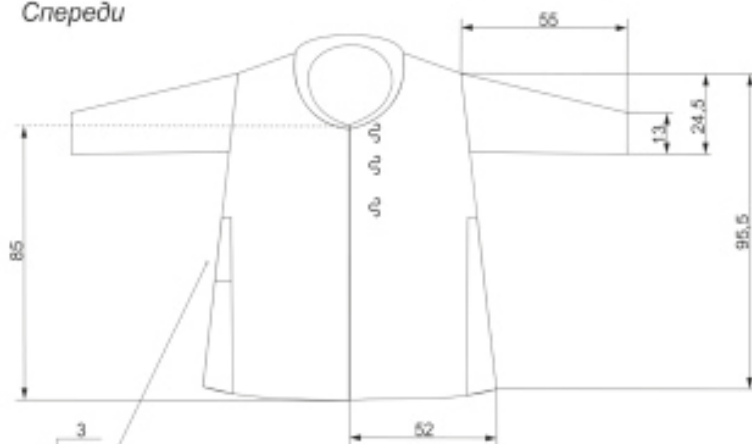

По спинке

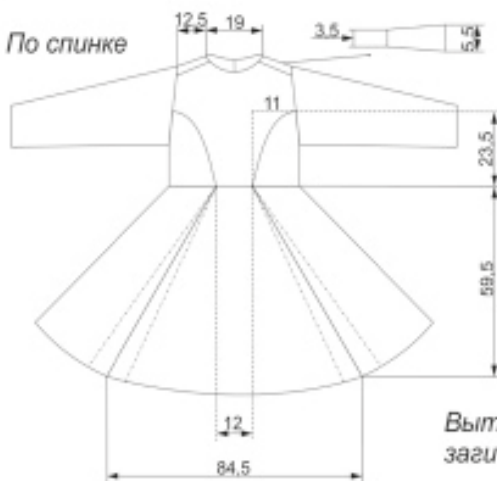

Выточки с загибом в 1см.

Летник № 16 (карта кроя)



Праздничная рубаха № 12.

Изделие зафиксировано на Интерактивной музейной площадке «Незабытая старина», Красногорский район, деревне Бараны, ул. Советская, 6А. Хранитель Пинегина Татьяна Вячеславовна, 1976 г. р., Тюменская область, Нижнетавлинский район, село Миячи. Автор изделия: Булатова Лидия Фокеевна, 1960 г. р., Красногорский район, деревня Бараны, ул. Полевая, 5. Размеры (в сантиметрах) – 91x138. Изделие состоит из ткани трех цветов: домотканого льняного полотна из синего, красного и белых цветов, а также красного ситца. Присутствует кустарный пошив. Изделие по низу, состоит из трех полотен и одной вставки, у ворота присутствуют складочки, направленные вправо. Степень сохранности удовлетворительная: наличие пятен.



Сборка

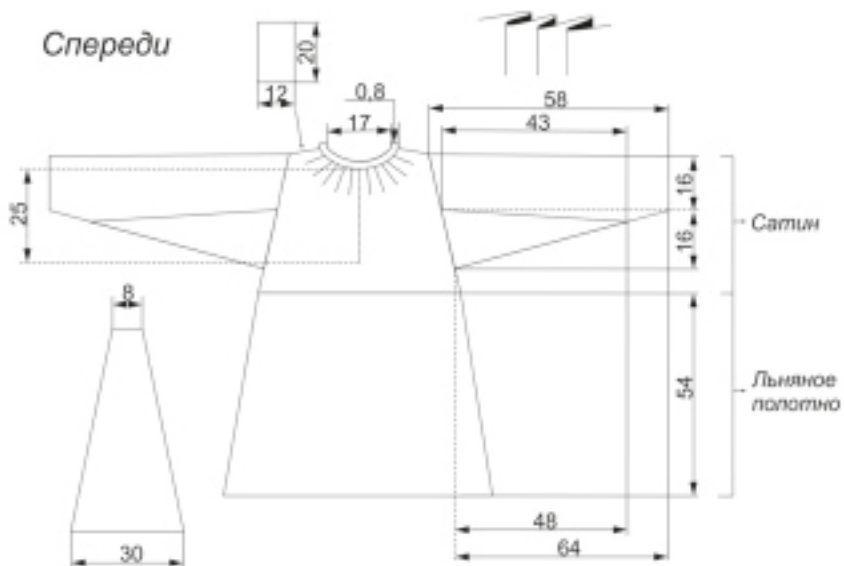

По спинке

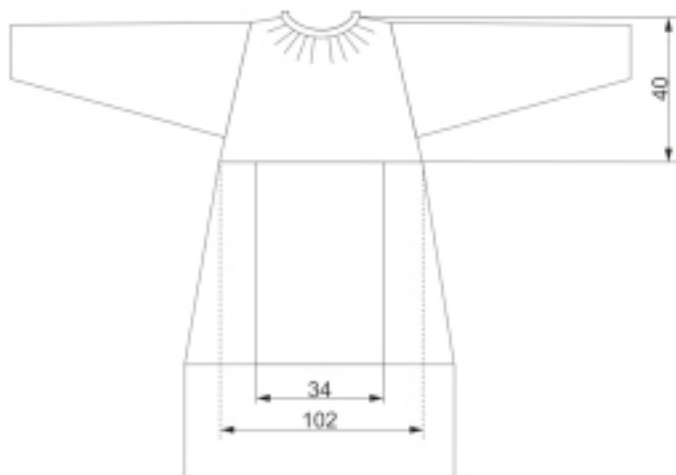

Праздничная рубаша №12 (карта кроя)



Зимник № 13 (вид спереди).

Изделие зафиксировано на Интерактивной музейной площадке «Незабытая старина», Красногорский район, деревне Бараны, ул. Советская, 6А. Хранитель Пинегина Татьяна Вячеславовна, 1976 г. р., Тюменская область, Нижнетавлинский район, село Миячи. Хозяйкой и автором изделия являлась Исупова Екатерина Ивановна, деревня Кокман, деревня Кокман, 1950 г. р., деревня Ефремово. Размеры (в сантиметрах) – 91х408. Изделие сшито из двух видов ткани: черной х/б, а подклад из фланели. Присутствует машинный пошив. Сложный крой, множество клиньев, асимметричная композиция благодаря карману с правой стороны, скошенные плечи, застегивается, захватываясь на левую сторону на металлических застёжках, сборка на поясе по спинке. Степень сохранности удовлетворительная: выцветание ткани.



Металлические застёжки



Вид по спинке

*Ушакова Ю. В.
Научный руководитель
Ковычева Е. И.*

Скатерти старообрядцев Красногорского района

В июне 2022 г. студенты направления подготовки «Декоративно-прикладное искусство и народные промыслы» УдГУ приняли участие в экспедиции в д. Бараны Красногорского района Удмуртии для изучения традиционного текстиля русских старообрядцев, как соисполнители гранта Фонда культурных инициатив РФ (№ ПФКИ-22-1-001327) «Сохранение и развитие традиционного ткачества через создание интерактивного пространства «Прошлое в цветах радуги», выигранного МБУК «Красногорская межпоселенческая библиотека».

Старообрядчество представляет совокупность религиозных течений внутри русской православной традиции и потому имеет свои культурные и религиозные особенности, отражающиеся в быту и промыслах. По данным книги Т. В. Пинегиной «Старообрядцы Красногорского района» представители этого направления, подвергнувшись гонениям в XVII-XVIII веках, массово переселялись из центра России в глухие отдаленные регионы страны, в том числе и на территории, где исторически проживали удмурты, например, в Вятский край [1, с. 8, 13].

Так как старообрядцы довольно закрытая группа русского народа с аскетичным укладом жизни, изучение традиционного ткачества старообрядцев Удмуртской Республики важно для сохранения уникальных традиционных ремесленных технологий, характерных для нашего региона. Выявление и анализ особенностей тканых изделий, в частности скатертей, дает возможность более глубокого понимания культурных традиций, а также может служить аналогом для создания современных изделий декоративно-прикладного искусства.

Для написания работы использовались материалы книги «Старообрядцы Красногорского района», составитель Пинегина Т. В., книги Л. М. Русаковой «Традиционное изобразительное искусство русских крестьян Сибири» и интернет-сайтов, из кото-

рых можно узнать об истории, быте, особенностях русского ткачества и промыслов старообрядцев. Также были использованы материалы экспедиции в д. Бараны Красногорского района Удмуртской Республики (фото, рассказы и описания представителей старообрядчества).

Цель работы: выявление характерных особенностей традиционных скатертей старообрядцев Красногорского района Удмуртской Республики. Задачи: ознакомление с имеющейся литературой по теме для выявления общих черт ткачества у старообрядцев, а также определение назначения скатертей и их роли в жизни данной группы народа; Изучение в полевых условиях (экспедиционное) и фиксация художественных и технологических особенностей тканых скатертей старообрядцев д. Бараны; анализ художественных и технологических особенностей скатертей старообрядцев.

По археологическим данным известно, что шерстяные, льняные и пеньковые² ткани с простым полотняным переплетением, а также и узорные изделия изготовлялись в русских селениях ещё в X веке. В XVIII-XIX вв. домашнее ткачество, в т. ч. узорное, имело чрезвычайно широкое распространение в крестьянском быту России наряду с возникшими в этот период государственными и частными мануфактурами и фабриками. Сырьём для ткачества служили, как и в Древней Руси, лён, шерсть, конопля, добываемые и обрабатываемые в каждом крестьянском хозяйстве [5]. С середины XIX века постепенно усовершенствуются деревянные ткацкие станки, появляются сновальный ручной барабан, самопрялки и другие приспособления. Дошедшие до наших дней тканые изделия, которые относятся ко второй половине XIX века, свидетельствуют о том, что узорное ткачество отличалось большим разнообразием технологических приемов, имевших свои художественные и технические возможности: это закладное, браное, выборное, ажурное, ремизное, а с 30-х годов прошлого века – и переборное ткачество. Широко распространяется мно-

² Пенька – волокно, получаемое из стеблей технической конопли, не содержащей, в отличие от индийской (гашишной) конопли, наркотических веществ. Культура конопли на равнинах Восточной Европы имеет многовековое прошлое, насчитывая до 2,5 тысяч лет.

горемизное ткачество – техника, при которой узор создается на множестве «ремизок»³: от трех до девяти. [3].

В основе развития ручного узорного ткачества всегда лежал принцип преемственности технических и художественных приемов, а также сохранения сюжетно-изобразительной схемы [3]. С малых лет девочки приучались к обработке льна, к прядению льняных и шерстяных ниток. И, наконец, к изготовлению всякого рода носильных, для изготовления одежды, и декоративных бытовых тканей. Являясь одним из древнейших видов народного искусства ткачество стало неотъемлемой частью этнической культуры народов, проживающих на территории Удмуртии [7]. Все это исключительно красочное богатство, бесконечное разнообразие узоров создавалось, как правило, руками простых деревенских женщин крестьянок, которые на протяжении многих лет, из поколения в поколение передавая секреты своего мастерства, донесли до наших дней богатые художественные традиции этого древнего самобытного искусства [4].

Скатерти используют в быту с древних времен. На Русь скатерти попали через Византию, наши предки узнали о скатертях раньше европейцев, поскольку русские перенимали византийский уклад жизни. Скатертями, которые в старину называли «настольниковками», в праздничные дни накрывали столы в горнице. Стелили часто три, а то и пять скатертей одну на другую так, чтобы был виден край каждой из них. Таким образом, демонстрировали достаток семьи и мастерство хозяйки. Скатерти обязательный атрибут в свадебном и поминальном обрядах [2]. В Красногорском районе белые скатерти считались обрядовыми, их накрывали на особые случаи (свадьба, похороны). «Первый день свадьбы проходит в доме невесты. В доме на стены вешают льняные с вышивкой стеновые полотенца из домотканного холста. На столы стелют белые скатерти с вышивкой, поверх – цветные, многоремизного качества»; «Перед тем, как увезти на кладбище, накрывают поминальный обед с благословения духовного лица. Стелют на стол скатерть белого цвета»; «Также в прида-

³ Ремизка (от франц. *remise* – возврат на прежнее место), деталь ткацкого станка, осуществляющая перемещение (подъем и опускание) нитей основы при зевобразовании.

ное готовились полотенца, скатерти и чистые новины» – пишет Т. В. Пинегина в книге «Старообрядцы Красногорского района» [1, с. 42; 43; 45].

Материалом для изготовления скатертей использовали, в основном, лен, который выращивался и обрабатывался самостоятельно. Как правило скатерти сшивали из двух полос, реже из двух с половиной или трех полос. Это было связано с тем, что на станке может ткаться ограниченное по ширине полотно, не более 60–80 сантиметров. Техника многоремизного ткачества была самой распространенной у старообрядцев. Она позволяла мастерицам изготавливать белый узорный скатерный холст с орнаментом в виде ромбов, прямоугольников, восьмигранников или комбинаций этих геометрических фигур. В этом виде ткачества узор образуется только посредством поднятия ремизками групп нитей и проводкой нитей утка без применения каких-либо других приспособлений. Данная техника самая производительная, но требует от ткача большого опыта и специальной подготовки. Ремизные узоры представляют собой повтор и различные комбинации одних и тех же элементов, которые заполняют собой всю ткань или отдельные участки на ней [3]. Чаще всего скатерти изготавливали чисто белыми, с белыми рельефно выступающими узорами, покрывающими ее сплошь. Не менее распространены двухцветные контрастных сочетаний многоремизные скатерти. На них еще более ярко и выразительно мелкие клетки, квадраты и прямоугольники объединялись в более крупные и сложные фигуры, непрерывность которых позволяла строить мотивы различного линейно-геометрического орнамента. Геометрический характер орнаментальных мотивов в ткачестве обусловлен особенностями технологии.

Исследовав и проанализировав особенности домотканых скатертей старообрядцев Красногорского района, можно сказать, что в регионе сохранилась преемственность художественных традиций и технических приемов ткачества. У старообрядцев Красногорского района самым распространенным было многоремизное ткачество. Обязательным было использование двух и более полотен для скатерти. Наиболее часто встречаются скатерти белого цвета, именно они считались обрядовыми, их использовали во время свадеб и похорон. Цветные скатерти, стелившиеся поверх

белых, в основном, выполнялись в сочетаниях красного и белого, синего и белого цветов. В мотивах скатертей преобладают геометрические узоры, например, часто встречается ромб, квадрат и прямоугольник, 8-угольные фигуры, которые в целом характерны для русского народа и имеют древнее происхождение, семантически связаны с дохристианским поклонением силам природы: солнцу, земле.

В экспозиции интерактивной музейной площадки «Незабытая старина» (при библиотеке средней школы д. Бараны) сохранилась очень выразительная по рисунку скатерть, переданная Булатовой Лидией Фокеевной (1960 г. р., д. Бараны), размером 122,5x84 см, состоящая из 2 полотен шириной 42 см, соединенных между собой черным фабричным кружевом машинным швом. (соединение кружева). Рисунок геометрический сине-белый, составлен из квадратов и прямоугольников различного размера, создает ощущение оптической иллюзии движения. По краям скатерти присутствует оборка красно-белого цвета.

Наиболее красивы скатерти, украшенные кружевом, как по периметру, так и по линии шивания. Кружево может либо белым, либо черным, контрастирующим по цвету с основными цветами скатерти. Скатерть работы Бушковой Устины Филипповны (1900 г. р., д. Захватай Красногорского района), размером 155x72 см состоит из 2 полотен размерами 147x34 см из льна белого и синего цветов. Рисунок геометрический, составлен из квадратов и прямоугольников различного размера, создает ощущение оптической иллюзии движения. Полотна соединены между собой кружевом черного цвета, более широкое кружево в технике филейного вязания присутствует по двум коротким концам скатерти.

Еще одно изделие того же автора (обе скатерти хранятся Булатовой Марией Акимовна, 1959 г. р., д. Захватай Красногорского района) изготовлено из льна белого цвета. Рисунок многоремизного ткачества геометрический, образует 8-сторонние фигуры и ромбы. Полотна соединены между собой белым кружевом, более широкое кружево украшает концы скатерти. Рисунок кружева так же ромбический.

В семье Булатовых в д. Бараны были зафиксирована скатерть, отличающаяся от предыдущих, выполненная в соседнем райо-

не, где проживает удмуртское население, Вершининой Анной Васильевной (1900 г. р., д. Полубел, в то время Зуринский, сейчас Игринский район), хозяйкой вещи является Булатова Надежда Яковлевна (1931 г. р., родом из д. Касьяново Балезинского района, русская, православная, какое-то время проживавшая в Игринском районе). Рисунок красно-белого узора сложен. Вертикальные и горизонтальные линии образуют сетку с белыми квадратами на пересечении. Внутри больших квадратов ромбовидный орнаментальный рисунок, созданный маленькими квадратами, окруженными мотивами, напоминающими четырёх-лепестковый цветок в центре и восьми-лепестковые цветы по углам. Еще одно отличие этой скатерти – отсутствие кружевной прошвы.

В с. Красногорское была зафиксирована скатерть с тем же рисунком. Автор изделия: Васильева Мария Иосифовна (1900 г. р., д. Старый Киновай, удмуртка). Хозяйкой вещи является Дементьева Ольга Геннадьевна (1963 г. р., с. Красногорское, удмуртка). По краям скатерти присутствует оборка сине-белого цвета. Мотивы скатерти удмуртской ткачихи напоминают стилизованные цветы, что доказывает умение радоваться красоте окружающего мира. У староверов таких скатертей нет, что подтверждает строгость старообрядцев, приверженность более абстрактному рисунку, не противоречащему религиозному аскетизму. При этом мастерство местных ткачих бесспорно. Поэтому необходимо сохранить эти традиции, придать им современное звучание в изделиях нового типа – праздничных дорожках-столешниках, наборах салфеток, декоративных интерьерных и костюмных тканях.

Литература

1. Пинегина Т. В. Старообрядцы Красногорского района / Т. В. Пинегина. – Ижевск: «МарШак», 2021. – 200 с., илл.
2. Русакова, Л. М. Традиционное изобразительное искусство русских крестьян Сибири / Л. М. Русакова. – Новосибирск : Наука. Сиб. отделение, 1989. – 176 с.
3. Гораздин А. С. Русское узорное ткачество: исторические аспекты и особенности технологии. – [Электронный ресурс]. – режим доступа:
4. Егупова Н. В. Русское узорное ткачество: история и современность. – [Электронный ресурс]. – режим доступа: <https://cyberleninka>.

ru/article/n/russkoe-uzornoe-tkachestvo-istoriya-i-sovremennost
27.08.2022 —

5. Из истории ткачества. - [Электронный ресурс]. – режим доступа: <http://krosna-irk.ru/o-tkachestve/iz-istorii-tkachestva> – 28.08.2022

6. История вещей. - [Электронный ресурс]. – режим доступа: <http://xn----dtbjalal8asil4g8c.xn--p1ai/predmetyi-interera/istoriya-skaterti.html> – 28.08.2022

7. Шувалова И.С. Скатерти в материальной и духовной культуре русских крестьян Южного и Юго-Западного Алтая кон. XIX – нач. XX вв. - [Электронный ресурс]. – режим доступа: <https://www.vkoem.kz/index.php/kz/2010-03-09-08-54-46/85-2010-03-09-10-07-22/3341-shuvalova-is-skaterti-v-materialnoj-i-duhovnoj-kulture-russkix-krestyan-yuzhnogo-i-yugo-zapadno-altaya-kon-xix--nach-xx-vv> – 23.08.2022

В семье Булатовых в деревне Бараны были зафиксированы скатерти



Рис. 1. Скатерть праздничная № 2.

Автор изделия: Вершинина Анна Васильевна, 1900 г. р., д. Пособел, Зуринский район.

Размеры (в сантиметрах) – 147x83.

Изделие состоит из двух полотен: основа домотканого полотна из льна белого и голубого цвета, уток — красные нити. Ширина полотен — 42 см. Техника исполнения — многоремизное ткачество.

Степень сохранности изделия удовлетворительная: присутствуют пятна. Хозяйкой вещи является Булатова Надежда Яковлевна, 1931 г. р., родом из д. Касьяново Балезинского района, православная.

Рисунок узора геометричен. Вертикальные и горизонтальные линии образуют сетку, внутри которой выложен ромбовидный орнаментальный рисунок из небольших квадратов. Колорит изделия строится на контрасте красного фона и белого орнамента.



Рис. 2. Скатерть праздничная № 14.

Автор изделия: Бушкова Устинья Филипповна, 1900 г. р., д. Захватай Красногорского района, русская.

Размеры (в сантиметрах) – 155x72.

Изделие состоит из 2 полотен размерами 147x34 см. Изделие изготовлено из льна белого и синего цвета. Полотна соединены между собой кружевом черного цвета, также кружево присутствует по концам скатерти. Техника исполнения – многоремизное ткачество, филейное вязание.

Изделие хорошо сохранилось. Хозяйкой вещи является Булатова Мария Акимовна, 1959 г. р., д. Захватай Красногорского района.

Рисунок геометрический, составлен из квадратов и прямоугольников различного размера, создает ощущение оптической иллюзии движения.

Рис. 3. Скатерть № 15.

Автор изделия: Бушкова Устинья Филлиповна, 1900 г. р., д. Захватай Красногорского района, русская.

Размеры (в сантиметрах) – 143x77,5.

Изделие состоит из 2 полотен размерами 134x39 см. Изделие изготовлено из льна белого цвета. Полотна соединены между



собой белым кружевом, также кружево присутствует по концам скатерти. Техника исполнения – многоремизное ткачество, филейное вязание.

Степень сохранности удовлетворительная: наличие пятен. Хозяйкой вещи является Булатова Мария Акимовна, 1959 г. р., д. Захватай Красногорского района.

Рисунок геометрический, образует 8-сторонние фигуры и ромбы. Рисунок кружева так же ромбический.



Рис. 4. Скатерть праздничная №16.

Автор изделия: Бушкова Устинья Филипповна, 1900 г. р., д. Захватай Красногорского района, русская.

Размеры (в сантиметрах) – 94x74.

Изделие состоит из 2 полотен шириной 39,5 см. Изделие изготовлено из льна белого цвета. Техника исполнения — многоремизное ткачество.

Степень сохранности удовлетворительная: наличие пятен, утрат. Хозяйкой вещи является Булатова Мария Акимовна, 1959 г. р., д. Захватай Красногорского района.

Рисунок геометрический.

В семье Буровых в деревне Бараны были зафиксированы скатерти



Рис. 5. Скатерть праздничная № 26.

Автор изделия: Коньщева Евдокия Артемьевна, 1910 г. р., д. Бараны Красногорского района.

Размеры (в сантиметрах) – 148x74,4.

Изделие изготовлено из 2 полотен, изготовлено из льна белого цвета. Техника исполнения — многоремизное ткачество.

Степень сохранности удовлетворительная: присутствуют пятна различного происхождения, утраты. Хозяином является Буров Леонид Пиманович, 1956 г. р., д. Бараны Красногорского района, русский, старообрядец.

Рисунок геометрический, создает ромбы.

Рис. 6. Скатерть праздничная № 27.

Автор изделия: Коньщева Евдокия Артемьевна, 1910 г. р., д. Бараны Красногорского района.

Размеры (в сантиметрах) – 134x89.



Изделие состоит из 2 полотен шириной 42 см. Изделие изготовлено из льна белого цвета. Полотна соединяются между собой с помощью кружева. Техника изготовления – многоремизное ткачество.

Сохранность изделия удовлетворительная: наличие пятен различного происхождения. Хозяином вещи является Буров Леонид Пиманович, 1956 г. р., д. Бараны Красногорского района, русский, старообрядец.

Рисунок геометрический, создает 8-сторонние фигуры и ромбы, узор на кружеве также ромбический.

Рис. 7. Скатерть праздничная № 28.

Автор изделия: Коныщева Евдокия Артемьевна, 1910 г. р., д. Бараны Красногорского района.

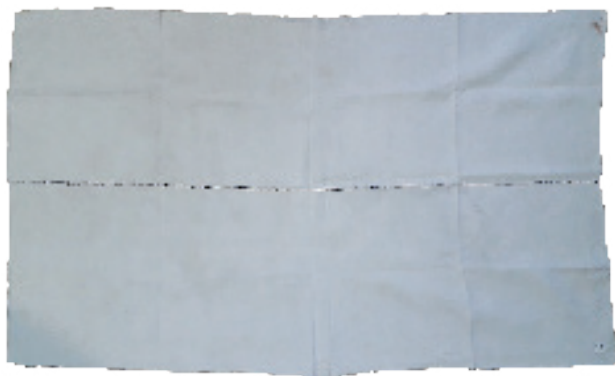

Размеры (в сантиметрах) – 124x76,5.

Изделие состоит из 2 полотен шириной 38 см. Изделие изготовлено из льна белого цвета. Полотна соединяются между собой декоративным швом. Техника изготовления- многоремизное ткачество.

Сохранность изделия удовлетворительная: наличие пятен различного происхождения, утраты, повреждения соединительного шва. Хозяином вещи является Буров Леонид Пиманович, 1956 г. р., д. Бараны Красногорского района, русский, старообрядец.

Рисунок геометрический.

**В экспозиции интерактивной музейной площадки
«Незабытая старина», д. Бараны находятся скатерти**



Рис. 8. Скатерть праздничная № 6.

Размеры (в сантиметрах) – 130x70.

Изделие состоит из 2 полотен шириной 35 см. Изделие изготовлено из льна красного и белого цвета. Техника исполнения – многоремизное ткачество. Присутствует кустарный (концы полотенец) и машинный пошив (соединение полотен).

Степень сохранности изделия удовлетворительная: присутствуют чернильные пятна, утраты. Хозяйкой вещи являлась Булатова Лидия Фокеевна, 1960 г. р., д. Бараны Красногорского района.

Рисунок геометрический, образует 8-угольные фигуры.



Рис. 9. Скатерть № 7.

Размеры (в сантиметрах) – 122,5x84.

Изделие состоит из 2 полотен шириной 42 см. Изделие изготовлено из льна белого, синего, красного, серо-голубого и черного цвета. Полотна соединены между собой черным фабричным кружевом. Техника исполнения – многоремизное ткачество. Присутствует кустарный (края скатерти) и машинный пошив (соединение кружева).

Степень сохранности изделия удовлетворительная: наличие пятен различного происхождения. Хозяйкой вещи являлась Булатова Лидия Фокеевна, 1960 г. р., д. Бараны Красногорского района.

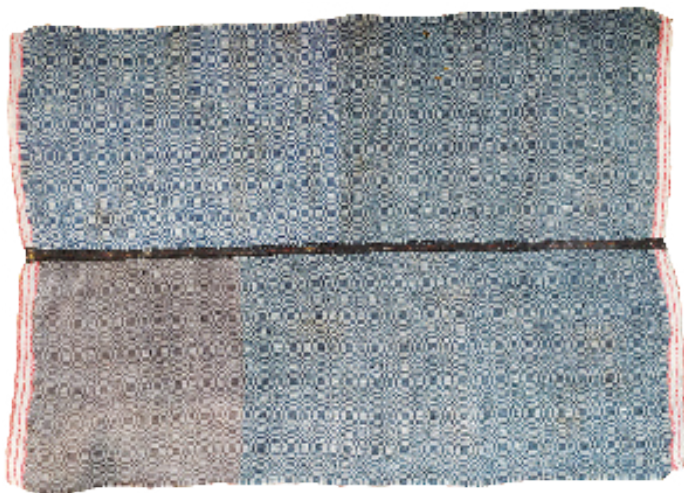
По краям скатерти присутствует оборка красно-белого цвета. Рисунок геометрический, составлен из квадратов и прямоугольников различного размера, создает ощущение оптической иллюзии движения.

Рис. 10. Скатерть праздничная № 13.

Размеры (в сантиметрах) – 85,5x85.

Изделие состоит из 2 полотен шириной 41,5 см. Изделие изготовлено из льна белого цвета. Полотна соединены между собой декоративным швом. Техника исполнения – многоремизное ткачество. Присутствует кустарный пошив.

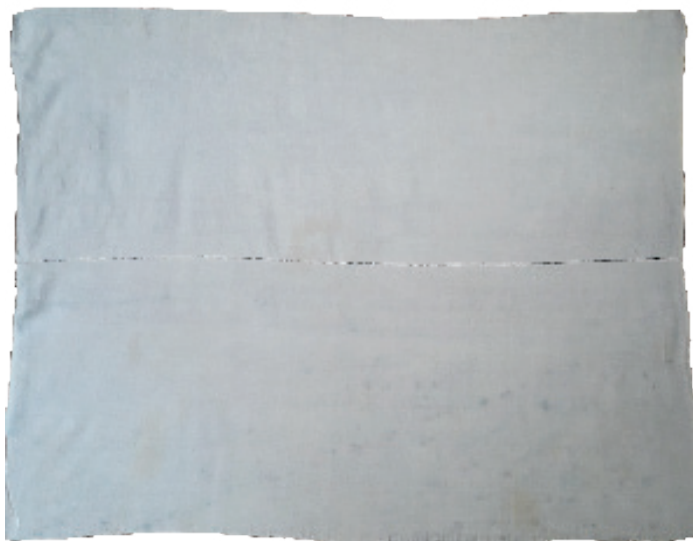

Степень сохранности изделия удовлетворительная: наличие пятен различного происхождения. Хозяйкой вещи являлась Булатова Лидия Фокеевна, 1960 г. р., д. Бараны Красногорского района.

Рисунок геометрический.

Рис. 11. Скатерть праздничная № 15.1.

Размеры (в сантиметрах) – 161x99,5.



Изделие состоит из 3 полотен. Изделие изготовлено из льна белого цвета. Техника исполнения — многоремизное ткачество. Присутствует машинный пошив.

Степень сохранности изделия удовлетворительная: наличие пятен различного происхождения. Информатором является Пинегина Татьяна Вячеславовна, 1976 г. р., с. Миячи, Нижнетавлинский район, Тюменская область.

Рисунок геометрический.

В с. Красногорское были зафиксированы скатерти



Рис. 12. Скатерть повседневная № 4.

Автор изделия: Васильева Мария Иосифовна, 1900 г. р., д. Старый Киновай, удмуртка.

Размеры (в сантиметрах) – 112x82.

Изделие состоит из 4 полотен: 2 полных и 2 вставки. Изделие изготовлено из льна белого, красного и синего цвета. Техника исполнения — многоремизное ткачество.

Степень сохранности изделия удовлетворительная: наличие пятен различного происхождения, утрат, выцветание. Хозяйкой вещи является Дементьева Ольга Геннадьевна, 1963 г. р., с. Красногорское, удмуртка.

По краям скатерти присутствует оборка сине-белого цвета. Рисунок геометрический.



Рис. 13. Скатерть повседневная № 5.

Автор изделия: Васильева Мария Иосифовна, 1900 г. р., д. Старый Киновай, удмуртка.

Размеры (в сантиметрах) – 127х99.

Изделие состоит из 3 полотен шириной 33 см. Изделие изготовлено из льна белого и красного цвета. Техника исполнения — многоремизное ткачество.

Степень сохранности изделия удовлетворительная: наличие чернильных пятен и утрат. Хозяйкой вещи является Дементьева Ольга Геннадьевна, 1963 г. р., с. Красногорское, удмуртка.

Рисунок геометрический.

Старт проекта «Прошлое в цветах РАДУГИ»

В апреле 2022 года состоялось открытие проекта «Прошлое в цветах радуги», реализуемого при поддержке Президентского фонда культурных инициатив. На мероприятии присутствовали волонтеры, партнеры, команда, жители д. Бараны и с. Красногорского.

Следует напомнить, что основной идеей является знакомство подрастающего поколения с традиционным ткачеством. Именно здесь, при Барановской сельской библиотеке, у школьников и молодежи есть возможность обучиться определенным видам ремесел.

Так и в день старта проекта, желающих научиться ткать оказалось немало.

Ткачество — отличная возможность реализовать творческий потенциал, получить эстетическое удовлетворение и создать своими руками полезную в быту вещь.



Мастер-класс



*Мастер-класс по ткачеству от специалиста
Глазовского краеведческого музея Марии Гагариной*



Мирослава Приезжая и Татьяна Пинегина



Мирослава Приезжая



Прохоровская ветеранская организация



Руководитель проекта Татьяна Пинегина даёт интервью телеканалу ГТРК «Удмуртия»



Участники мероприятия «Прошлое в цветах РАДУГИ»



Участники мероприятия Тимофей Шуклин и Елена Чиркова



Участники мероприятия

Калейдоскоп проектов - 2022 «РАДУГА ДРУЖБЫ»

Желание научиться ткать радужные половички есть не только у взрослых, но и у детей!

Благодаря нашему проекту Пинегина Виолетта начала обучаться основам ткачества, и продемонстрировала свои навыки ребятам!

Виолетта приняла участие в районной конференции дошкольников творческо-исследовательских детско-взрослых проектов «Калейдоскоп проектов – 2022 «Радуга дружбы», посвящённой Году культурного наследия народов России в 2022 году и в номинации «Народные промыслы» заняла 1 место!

Приятно наблюдать, что к мастер-классу, который провела Виолетта, подключилось большое количество детей, всем им хотелось прикоснуться к этому цветному непростому творчеству!



Виолетта проводит мастер-класс для всех желающих



Екатерина Анатолиевна Чежегова, художественный руководитель РДК, Надежда Михайловна Федорова, заведующая по работе с детьми подростками и молодёжью РДК



Презентация проекта



Мастер-класс по ткачеству показывает Виолетта Пинегина

«В КРУГУ ДРУЗЕЙ»

Краеведческие посиделки «В КРУГУ ДРУЗЕЙ» прошли в Редакции районной газеты «Победа», в Красногорской центральной районной и детской библиотеке. В рамках реализации проекта «Прошлое в цветах РАДУГИ», для сотрудников были продемонстрированы самотканые изделия, которые были созданы в рамках реализации проекта.



Заправка ниток в бердо



Выставка тканых изделий



Выставка-обзор тканых изделий для сотрудников районной газеты «Победа»



Сотрудники редакции газеты «Победа» рассматривают тканые изделия



Беседа руководителя проекта с сотрудниками редакции районной газеты «Победа»



Готовые тканые изделия



Краеведческие посиделки в центральной районной библиотеке



Светлана Ивановна Дряхлова, библиотекарь центральной районной библиотеки и Марина Александровна Исупова, библиотекарь Валамазской сельской библиотеки



*Светлана Анатольевна Перевощикова, библиотекарь
отдела научно-методической деятельности*



Библиотекари Красногорской районной центральной библиотеки

«ГуртFEST», фестиваль деревенской культуры

13 августа 2022 года в архитектурно-этнографическом музее-заповеднике «Лудорвай» прошел VI Межрегиональный фестиваль деревенской культуры «ГуртFEST», в котором приняла участие команда проекта «Прошлое в цветах РАДУГИ».

Команда проекта и волонтеры, провели мастер-классы по ткачеству на бёрдах и ткацком станке. Очень приятно, что желающих испытать себя в нелегком деле оказалось немало. В течение шести часов мы обучали, и детей, и взрослых! Получили массу положительных впечатлений и колоссальный опыт.

Выражаем огромную благодарность организаторам за этот чудесный праздник! Участие в мероприятиях такого формата необходимо, как для детей, так и для молодежи и взрослой части населения. Именно здесь происходит колоссальный обмен опытом и полезные знакомства!



Касимова Дарья проводит мастер-класс по ткачеству на станке



Амина Дюкина проводит мастер класс по ткачеству на бердо



Владислав Пинегин заправляет бердо



Виолетта Пинегина, самая юная участница Проекта



*Нина Мусагитова,
участница
мастер-класса*



Амина Дюкина, ткачество пояса на бердо



Юная участница Софья Сунцова, решила попробовать поткать



Первые шаги в ткачестве



Наматывание ниток на челнок. Татьяна Пинегина помогает младшей дочери



Гости фестиваля, принимают участие в мастер-классе по ткачеству



Мастер-класс для гостей фестиваля



Мастер-класс на бердо для гостей фестиваля проводит команда Проекта





Мастер-класс на бердо для гостей фестиваля проводит команда Проекта



«Мы частичка огромной России»

Районное мероприятие, посвящённое закрытию Года культурного наследия народов России.



Веретенникова Ангелина Леонидовна и Алалыкина Фаина Витальевна



Дюкина Людмила Геннадьевна проводит мастер-класс на закрытии Года культурного наследия народов России



Закрытие Года культурного наследия



Пинегина Татьяна Вячеславовна и Семёнова Ольга Александровна



Прокашев Игорь Борисович, председатель Совета депутатов муниципального образования «Муниципальный округ Красногорский район Удмуртской Республики» и Дюкина Людмила Геннадьевна, председатель Прохоровской первичной ветеранской организации



Семёнова Ольга Александровна, заведующая отделом народного творчества Муниципального бюджетного учреждения Межпоселенческий культурно-спортивный комплекс «Красногорский»



Шатунова Светлана Владимировна, директор Муниципального бюджетного учреждения Межпоселенческий культурно-спортивный комплекс «Красногорский»



Матушкина Екатерина, художественный руководитель районного Дома культуры



Дюкина Людмила Геннадьевна с готовым половиком



Готовые изделия



Готовые тканые изделия



Тканые пояса

«НЕОПАЛИМАЯ КУПИНА»

«Неопалимая Купина» – районный конкурс детско-юношеского творчества по пожарной безопасности.

В течение месяца воспитатели Барановского детского сада Гагарина Валентина Алексеевна, Пономарёва Лариса Александровна и руководитель проекта «Прошлое в цветах РАДУГИ» Пинегина Татьяна Вячеславовна, вели работу по подготовке участника к конкурсу. Для этого Виолетта соткала полотно двух цветов, одна половина зелёная, а другая голубая и на нём вышила картину под чутким присмотром своих наставников. Хочется отметить, что ткать Виолетта начала с 2022 года, до начала реализации Проекта.



Ткачество полотна на станке



Вышивка картины на тканном полотне



Виолетта Пинегина с готовой картиной

«НИТЬ ВРЕМЕНИ» – конкурс ткачей

В рамках Всероссийской акции «Ночь музеев-2022» сотрудники Глазовского краеведческого музея провели обучающие мастер-классы по ткачеству на настольных станках, в котором с удовольствием, приняли участие юные рукодельницы! Девочки получили новый опыт и возможность отработать свои навыки.

Кроме этого, в музее прошёл конкурс ткачей «Нить времени». Виолетта Пинегина стала победителем в номинации «Самая юная ткачиха», Мирослава Приезжая и Татьяна Пинегина получили дипломы участников.

Приятно отметить, что партнеры помогли в реализации нашего проекта, проводили обучающие мероприятия и делились своим бесценным опытом!



Марина Витальевна Ворончихина, Катерина Александровна Золотарёва, Виолетта Пинегина и Мирослава Приезжая



Катерина Александровна Золотарёва – учёный секретарь Глазовского краеведческого музея, Марина Витальевна Ворончихина – научный сотрудник музея этнографического отдела и самая юная участница



Мирослава Приезжая и Катерина Александровна Золотарёва



Елена Владимировна Сунгурова, директор МБУК Глазовский краеведческий музей



*Виолетта Пинегина
на конкурсе ткачей*

*Татьяна Вячеславовна
Пинегина
и Катерина
Александровна
Золотарёва*



*Виолетта Пинегина
в Глазовском
краеведческом музее*



Мирослава Приезжая и Виолетта Пинегина на конкурсе ткачей



Мирослава Приезжая на конкурсе ткачей

«В созвездии ветеранских талантов и увлечений»

16 февраля 2023 года в Красногорском РДК прошел VI Районный фестиваль-конкурс любительского художественного творчества и прикладного искусства «В созвездии ветеранских талантов и увлечений», который проводится в рамках объявленного России Года педагога и наставника. В нем приняли участие более двадцати ветеранских организаций Красногорского района. Это был настоящий праздник творчества ветеранов.

Председатель Прохоровской ветеранской организации Людмила Геннадьевна Дюкина, в рамках реализации проекта «Прошлое в цветах РАДУГИ», приобрела необходимые навыки ткачества на бердо, а также старинных ткацких станках. В течение года ею проведены несколько мастер классов на музейной площадке «Незабытая старина», в с. Красногорское, в музее-заповеднике «Лудорвай». Она с лёгкостью может объяснить все нюансы во время мастер классов по ткачеству на бердо. На VI Районном фестивале-конкурсе любительского художественного творчества и прикладного искусства «В созвездии ветеранских талантов и увлечений, Людмила Геннадьевна приняла участие в номинации «Прикладное искусство» и была награждена Дипломом 2 степени. Так же на фестивале была оформлена выставка тканых изделий «Прошлое в цветах РАДУГИ» в рамках реализации проекта, и проведены мастер классы на бердо для всех желающих.



Галина Рафаиловна Гончарова, председатель ветеранской организации Красногорского района и Дюкина Людмила Геннадьевна, председатель Прохоровской ветеранской организации



Мастер-класс на бердо для всех желающих



*Дюкина Людмила Геннадьевна и Чернышов Николай Павлович –
участники фестиваля*



Людмила Геннадьевна Дюкина проводит мастер-класс



Команда проекта обучает ткачеству на бердо



Гости фестиваля пробуют себя в ткачестве



Выставка готовых изделий



Выставка изделия на фестивале «В созвездии ветеранских талантов»

Тепло и уютно с ними

Половики у нас были всегда, как себя помню. А помню я себя очень рано. Они передавались из поколения в поколение, по наследству. В наше время их уже никто не ткал.

У нас всегда были половики хорошие – они в комнате (так сейчас называют гостиную) стелили и те, что похуже – в сѣнках, на верандах, а совсем плóхонькие – в предбаннике...

Пол вымоет мама (а потом и мы сменили ее), половики постелит на мокрый пол, чтоб они хорошенько прилипли и «не ходили». А хлопали обычно мы с сестрой: как мне не нравилось это дело – столько пыли летит в глаза и в рот. А зимой обычно в снегу их валяли, чтоб микробы погибли...

Летом половики стирали на пруду щеткой и хозяйственным мылом. Выстираем, выполощем, на забор Сергея Николаевича Кóнышева повесим – так они обсохнут. Потом в рулонах до зимы они лежат.

А дома так неуютно без них. Стелили круглые, которые сами вязали крючком из тряпок...

А позже купили палас. Он вроде как спасал от холода зимой: пол холодный был, Павлику – брату чтоб теплее было ползать...

С тех пор паласы да дорожки нам служат.

А половики – для души больше...

В 2004 я уехала из родной деревни. Ни дня не прошло, чтоб я ни вспоминала о Баранах. Так однажды заскучала, заревела. Позвонила маме: «Мама, дай мне твой половик, я буду по нему ходить и вас вспоминать».

Вот и я выпросила у мамы найти в Баранах мне самотканый половик. Мама приехала ко мне в гости со своей сестрой Надеждой. Привезли они тогда 11 баллонов (3-литровых) меда и ПОЛОВИК! Огромное счастье!

Я его обшила с концов и постелила сразу. Так тепло стало... Вижу, что половик-то не мамин, а новый.

«Где ты его нашла?» «У Анны Степановны Сіговой, матери Валентины Кирилловны Шуклинóй, купила»...

Сейчас мы хорошо живём: вещичку поносили – и в печку, если она есть, а то на свалку. Все народы хотят разнообразия, все хотят выглядеть нарядно. И уже никто не возится с заплáтами.

А вот ещё в 2010 г. так у нас не было.

3 поколения наряжались в кофточку, на 4 не хватило. Значит, нужно в узел её на хранение и на по́доволку – чердак (раньше-то вещи сортировали и раскладывали по узлам: узел тот – обыкновенный белый хлопковый платок, поперек дважды завязанный на узлы. Поэтому и назывался – узел. В одном узле – платки, в другом – сарафаны, в третьем – рубахи, в четвертом – «поёсья», в пятом – мануфактура (отрезы любой ткани)... Сегодня все в пакетах целлофановых хранится...

Вот лежат так эти узлы с ветошью годов...

А потом и в дело тряпки-то идут.

Нарежешь из них полосок в 1-1,5 см шириной, в клубок ска-таешь и вяжешь из них круглый половик. Крючком по кругу. Никаких премудростей. Только цвета подбирай, чтоб половичок веселее был.

Добрые хозяйки те половики для крепости прошивали вдоль и поперёк на швейной машинке...

Все фото от Марии Перминовой-Буровой.



Елена Лебновна Бурова-Конышева играет со своим сыном в домино и шашки. Как приятно после тяжёлой физической работы по дому располо-житься на полу и сыграть в любимые игры. Игры из настольных превращаются в «напольные»



Внучка Елены Леоновны Буровой Катя приехала в гости. Бабушка Лена готовится к дорогим гостям: постелила лучшие половички



Такие узорные половики стелились к большим праздникам: на Рождество Христово, Пасху... и на лето, если лето было сухим, не грязным... После праздников половики убирались в клить на хранение... Летом обязательно стирались на пруду



Анна Бурова везёт половики на пруд на стирку. На себе не унести, раздобыли тачку, которая не выдержала тяжести и рассыпалась по дороге. Донесли половики на своём горбу



Стирка половиков на Прудке. Щётка, хозяйственное мыло и прудовая вода, д. Бараны, Мария Перминова-Бурова. Август 2008 г.



Эти половички подарила моей бабушке Арине Федоровне Кóньшевой ее сноха Екатерина Федоровна Сигова (она – жена бабушкиного брата Ефíма). Екатерина всю жизнь прожила в п. Менил Игринского района Удмуртии. Мастерца на все руки. Она и соткала их.



Половики на заборе готовятся к Пасхе. Мама повесила их проверить

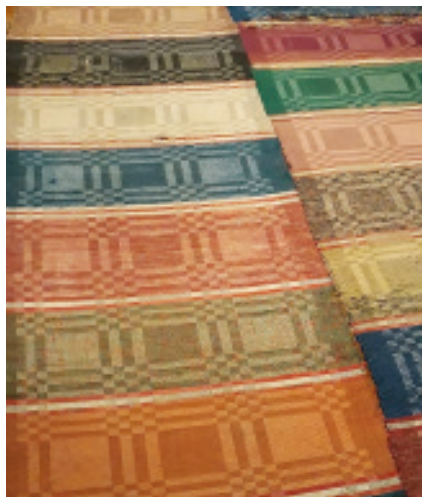

«Такие половики ткала моя бабушка (мамина мачеха) Агафья Григорьевна Перминова (в Ефремово). До сих пор лежат половики в квартире мамы Ульяны Абрамовны Васильевой» (Ангелина Валентиновна Сигова-Васильева)



Половик от Мамы на долгую добрую память. От тоски по родной деревне.

Купила его мама у Анны Степановны Сиговой матери, Валентины Кирилловны Шуклиной

Когда сгорел бабушкин дом в октябре 1987г, вот тогда и подала эти половички Екатерина на погорелое место...

Бабушка очень их берегла. Они почти всю жизнь пролежали у нее, завёрнутые в простынь... И уже позже бабушка стала их стелить только на Пасху. И то стелила их на половики что похуже...

После эти половики достались и моей маме... Но мама отдавала предпочтение паласам: так как те «лежали смирно и не борóвились, когда коты играли».

А летом стелила половики: «они полегче, дышат».

Мария Перминова-Бурова, г.Тюмень

«Прошлое в цветах РАДУГИ»

В рамках реализации проекта для всех желающих прошли обучающие мастер-классы по ткачеству. Команда проекта так же выезжала с мастер-классами на различные фестивали, мероприятия. Для ткачества были предоставлены четыре ткацких станка и берда в количестве десяти штук.



Мастер-класс по ткачеству на бердо на музейной площадке «Незабытая старина», д. Бараны, Красногорский район, 2022 год



*Фрагмент орнамента на фартуке. Ярский район, д. Тум.
Фото Даниловой М. В.*



Мастер-класс по ткачеству на ткацком станке на музейной площадке «Незабытая старина», д. Бараны, Красногорский район, 2022 год



Мастер-класс по ткачеству на ткацком станке в Красногорском районном музейно-ремесленном туристическом центре, с. Красногорское, 2022 год



Мастер-класс по ткачеству пояса на ткацком станке в Красногорском районном музейно-ремесленном туристическом центре, с. Красногорское, 2022 год



Мастер-класс по заправке и ткачеству на бердо проводит специалист Глазовского краеведческого музея на музейной площадке «Незабытая старина», д. Бараны, 2022 год



*Мастер-класс по ткачеству на ткацком станке проводит
Виолетта Пинегина для учащихся Архангельской школы на музейной
площадке «Незабытая старина», 2022 год*



*Обучающий мастер-класс по заправке бердо проходит Дарья Касимова,
учащаяся Балезинской школы, музейная площадка
«Незабытая старина», д. Бараны, 2023 год*



Обучающий мастер-класс по заправке и ткачеству на бердо проходит Валерия Габдрахманова из Ижевска, музейная площадка «Незабытая старина», д. Бараны, 2022 год



Заправка бердо. «Республиканский комплексный центр социального обслуживания населения» в Красногорском районе, с. Красногорское, 2022 год



Мастер-класс по ткачеству орнамента «Браное ткачество», музейная площадка «Незабытая старина», д. Бараны, 2022 год



Мастер-класс по ткачеству на бердо на музейной площадке «Незабытая старина», д. Бараны, Красногорский район, 2022 год



Мастер-класс по ткачеству на бердо в Красногорской детской библиотеке для детей летнего лагеря, с. Красногорское, 2022 год



Мастер-класс по ткачеству на бердо в Красногорской детской библиотеке для детей летнего лагеря, с. Красногорское, 2022 год



Мастер-класс по ткачеству на бердо в Красногорской детской библиотеке для детей летнего лагеря, с. Красногорское, 2022 год



Мастер-класс по ткачеству на бердо в Красногорской детской библиотеке для детей летнего лагеря, с. Красногорское, 2022 год



Мастер-класс по ткачеству на бердо в Красногорской детской библиотеке для детей летнего лагеря, с. Красногорское, 2022 год



Информационные часы с просмотром видеоролика о ткачестве в Красногорской детской библиотеке для детей летнего лагеря, с. Красногорское, 2022 год



*Мастер-класс по ткачеству на бердо на музейной площадке
«Незабытая старина», д. Бараны, Красногорский район, 2023 год*



*Мастер-класс по ткачеству разноцветных поясов, фенечек,
на праздновании юбилея – 185-летия районного центра,
с. Красногорское, 2022 год*



*Заправка ткацкого станка на музейной площадке
«Незабытая старина», д. Бараны, Красногорский район, 2022 год*



*Тканый половик командой и волонтерами Проекта на музейной
площадке «Незабытая старина», д. Бараны, Красногорский район,
2022 год*



Заправка ткацкого станка в Красногорском районном музейно-ремесленном туристическом центре, с. Красногорское, 2022 год



Мастер класс по ткачеству на ткацком станке на музейной площадке «Незабытая старина», д. Бараны, Красногорский район, 2022 год



Ткачество орнамента «Браное ткачество»



Изучение схемы для браного ткачества на музейной площадке «Незабытая старина», д. Бараны, Красногорский район, 2022 год



*Мастер-класс
по ткачеству
разноцветных поясов,
фенечек,
на праздновании юбилея –
185-летия районного
центра, с. Красногорское,
2022 год*



*Мастер-класс по ткачеству на ткацком станке на музейной площадке
«Незабытая старина», д. Бараны, Красногорский район, 2022 год*



*Старинный ткацкий станок
на музейной площадке
«Незабытая старина»,
д. Бараны, Красногорский
район, 2022 год*



*Мастер-класс по ткачеству на ткацком станке на музейной площадке
«Незабытая старина», д. Бараны, Красногорский район, 2022 год*



Мастер-класс по ткачеству на бердо в «Республиканском комплексном центре социального обслуживания населения» в Красногорском районе, с. Красногорское, 2022 год



Снование нити для заправки станка для пояса в Красногорском районном музейно-ремесленном туристическом центре, с. Красногорское, 2022 год



*Браное ткачество
«Орнамент»,
на музейной площадке
«Незабытая старина»,
д. Бараны, Красногорский
район, 2022 год*



*Мастер-класс по ткачеству на бердо на музейной площадке
«Незабытая старина», д. Бараны, Красногорский район, 2022 год*

*Мастер-класс
по ткачеству на бердо
на музейной площадке
«Незабытая старина»,
д. Бараны,
Красногорский район,
2022 год*



*Мастер-класс
по ткачеству
на ткацком станке
на музейной площадке
«Незабытая старина»,
д. Бараны,
Красногорский район,
2023 год*



*Волонтеры проекта с тканым поясом на музейной площадке
«Незабытая старина», д. Бараны, Красногорский район, 2022 год*



*Ткачество половика на ткацком станке на музейной площадке
«Незабытая старина», д. Бараны, Красногорский район, 2022 год*

ГОТОВЫЕ ИЗДЕЛИЯ



Половичок, полотняное ткачество, музейная площадка «Незабытая старина», д. Бараны, 2023 г.



Панно, закладное ткачество, музейная площадка «Незабытая старина», д. Бараны, 2023 г.

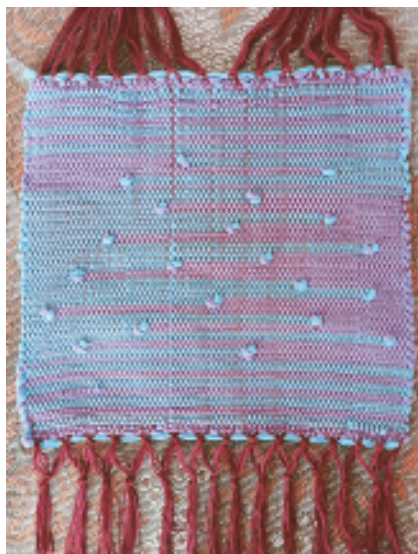

Накидка на стул, закладное ткачество, музейная площадка «Незабытая старина», д. Бараны, 2023 г.



Тканый половик, полотняное ткачество, музейная площадка «Незабытая старина», д. Бараны, 2022-2023 гг.



Тканые пояса на ткацком станке и на бердо в технике «Заправка в узор», на музейной площадке «Незабытая старина», д. Бараны, 2022-2023 гг.





Орнамент, браное ткачество, музейная площадка «Незабытая старина», д. Бараны, 2022-2023 гг.



Ткачество пояса на бердо, браное ткачество, на музейной площадке «Незабытая старина», д. Бараны, 2022-2023 гг.



Изучение многоремизного ткачества, музейная площадка «Незабытая старина», д. Бараны, 2022-2023 гг.



Тканый пояс в технике «Заправка в узор», музейная площадка «Незабытая старина», д. Бараны, 2022-2023 гг.



Коврик, полотняное ткачество, музейная площадка «Незабытая старина», д. Бараны, 2022-2023 гг.



Половик, полотняное ткачество, музейная площадка «Незабытая старина», д. Бараны, 2022-2023 гг.

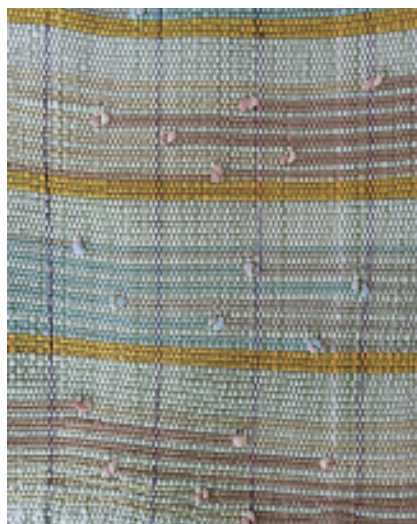

Половик, закладное ткачество, музейная площадка «Незабытая старина», д. Бараны, 2022-2023 гг.



Половик, полотняное ткачество, соткат по рекомендациям и советам Даниловой М. В., музейная площадка «Незабытая старина», д. Бараны, 2022-2023 гг.



Тканые фенечки, музейная площадка «Незабытая старина», д. Бараны, 2022-2023 гг.



Станок заправлен для проведения мастер-класса для начинающих, музейная площадка «Незабытая старина», д. Бараны, 2022-2023 гг.



Панно полотняное, закладное ткачество, музейная площадка «Незабытая старина», д. Бараны, 2023 год

**Партнёры и наши первые помощники,
которые не остались в стороне и помогли в реализации
нашего Проекта, давали консультации, советы**



Елена Ивановна Ковычева – ведущий специалист по народному искусству, доктор искусствоведения, доцент, заведующий кафедрой ДПИ и народных промыслов УдГУ, председатель художественного совета Отдела декоративно-прикладного искусства Республиканского дома народного творчества, Ирина Алексеевна Косарева – кандидат исторических наук, специалист по традиционному ткачеству, Екатерина Сунцова (Узей-Тукля) и Надежда Измайлова (Алнаши) – лауреаты премии «Признание» за достижения в области ткачества, Леонид Кедров (Алнаши) – мастер по изготовлению ткацких станков.

Международный конгресс по ткачеству, Казань, декабрь 2021 года



*Макишкова Алла Алексеевна, старший научный сотрудник
БУК УР «Архитектурно-этнографический Музей-заповедник
«Лудорвай», аспирант УИИЯЛ УдмФИЦ УрО РАН*





*Буянова Людмила Ивановна,
художник-реставратор БУК УР
«Архитектурно-этнографический
Музея-заповедник «Лудорвай»,
Заслуженный работник культуры,
Народный мастер России*



*Данилова Марина Викентьевна,
мастер по ткачеству
и традиционной удмуртской
вышивке*



*Ковычева Е. И., со знаменитой
ткачихой из Узей-Туклинского
дома ремесел Увинского района
Надеждой Родионовной Сидоро-
вой, Межрегиональный фестиваль
«Берекет», август 2021 года*

Содержание

От автора	3
Команда проекта.....	7
Половики	9
Этнографическая экспедиция как способ получения информации о ткачестве старообрядцев д. Бараны Красногорского района Удмуртской Республики	11
Техники ткачества старообрядцев.....	18
Исследовательские работы студентов. Тканые пояса старообрядцев Красногорского района	25
Филейное вязание в изделиях старообрядцев Красногорского района.....	41
Праздничные полотенца старообрядцев Красногорского района.....	49
Домотканые половики старообрядцев Красногорского района.....	65
Традиционный костюм старообрядцев Красногорского района.....	79
Скатерти старообрядцев Красногорского района	111
Старт проекта «Прошлое в цветах РАДУГИ»	127
Калейдоскоп проектов - 2022 «Радуга дружбы»	132
«В кругу друзей»	135
«ГуртFEST», фестиваль деревенской культуры.....	140
«Мы частичка огромной России».....	148

«Неопалимая Купина»	154
«Нить времени» – конкурс ткачей	156
«В созвездии ветеранских талантов и увлечений»	160
Тепло и уютно с ними	165
«Прошлое в цветах РАДУГИ».....	171
Готовые изделия	190
Партнёры и наши первые помощники,.....	195

В соответствии с Федеральным законом
от 29.12.2010 г. № 436-ФЗ 6+

Научно-популярное издание

ПРОШЛОЕ В ЦВЕТАХ РАДУГИ

Авторы-составители:

Т. В. Пинегина, Е. И. Ковычева, А. А. Макшакова, Л. И. Буянова

Фото на обложке:

*Архитектурно-этнографический музей-заповедник «Лудорвай»,
руководитель проекта «Прошлое в цветах РАДУГИ»
Пинегина Татьяна Вячеславовна*

Подписано в печать 02.02.2023. Формат 60x84 ¹/₁₆
Усл. печ. л. 12,09. Тираж 70 экз. Заказ № 2115.

Отпечатано в типографии «МарШак»
426011, г. Ижевск, ул. Пастухова, 13, тел. (3412) 51-13-19, 78-06-00
mar-shak@mail.ru www.mar-shak.ru

